

**RİTMİK SAYMALAR**  
(İLERİYE 2'ŞER RİTMİK SAYMALAR)

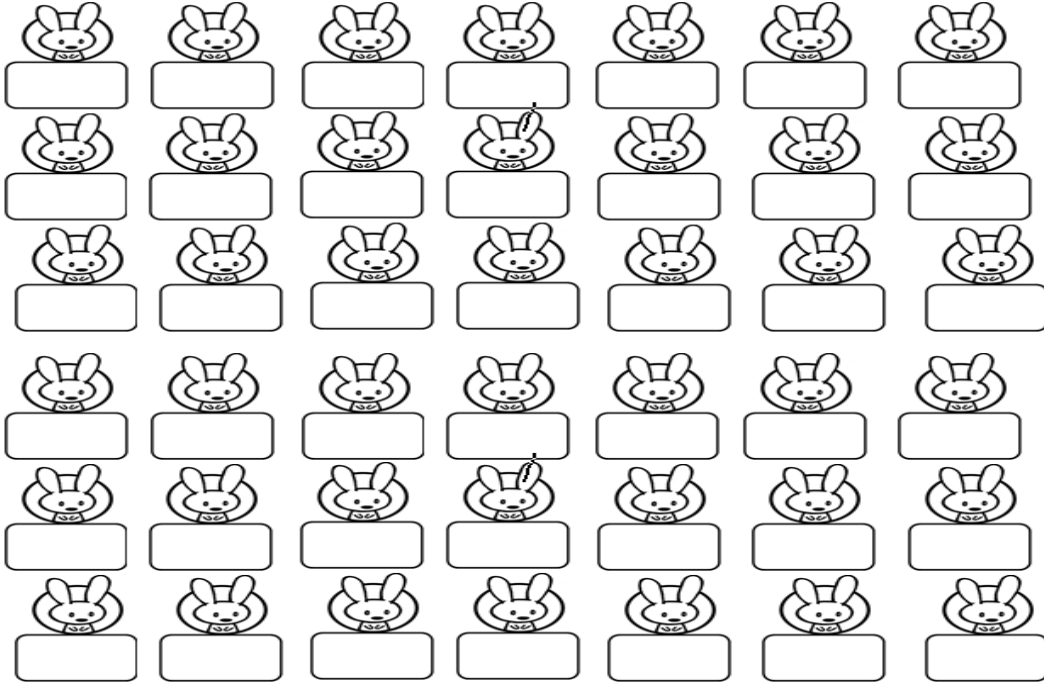

Aşağıdaki ileriye doğru 2 şer ritmik saymaları devam ettir.

72	74								
11	13								
37	39								
40	42								
80	82								
5	7								
16	18								

**RİTMİK SAYMALAR**  
(GERİYE 2'ŞER RİTMİK SAYMALAR)

Aşağıda 100'den başlayarak geriye doğru ikişer ikişer ritmik saymada bırakılan boşlukları dolduralım .

100	98									

Aşağıdaki ikişer ikişer geriye doğru ritmik saymaları devam ettirin.

86	84											
37	35											
30	28											
71	69											
96	94											



Havuçları ikişer ikişer yiyorum.41'den başlayarak geriye doğru ikişer ritmik sayma yaparak havuçları say.



**RİTMİK SAYMALAR**  
(İLERİYE 3'ER RİTMİK SAYMALAR)

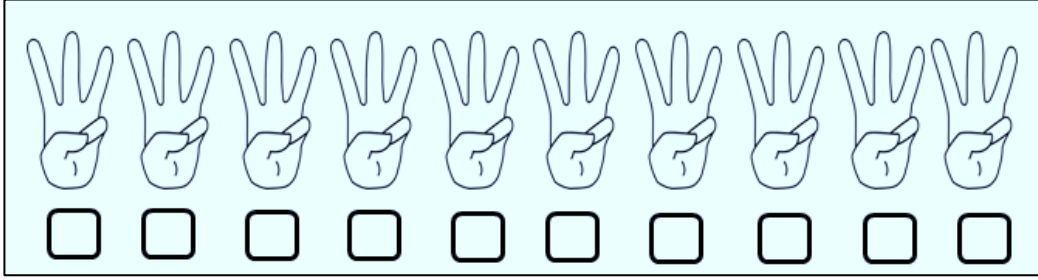

Aşağıdaki sayı tablosunda 3'ten başlayarak üçer üçer ileri ritmik sayarak sarıya boyayın.

1	2	3	4	5	6	7	8	9	10
11	12	13	14	15	16	17	18	19	20
21	22	23	24	25	26	27	28	29	30

Boyadığınız sayıları sırasıyla yazın.

--	--	--	--	--	--	--	--	--	--

Elmaları ileriye doğru üçer ritmik sayma yaparak sayınız.

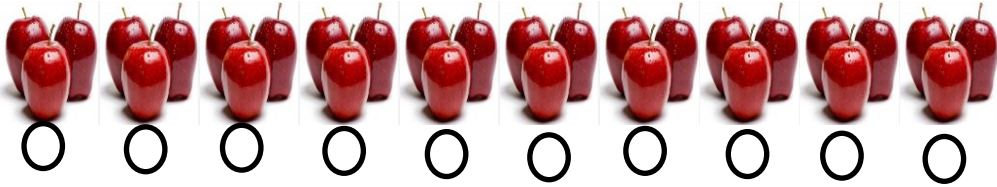

Aşağıdaki üçer üçer ileri ritmik saymaları devam ettiriniz.

6	9								
8	11								
15	18								
20	23								
16	19								

**RİTMİK SAYMALAR**  
(GERİYE ÜÇER RİTMİK SAYMALAR)

Aşağıda 30'dan geriye doğru üçer ritmik saymayı devam ettirin.



Aşağıdaki kutulara uygun sayıları yazınız.

-3	+3	-3	+3	-3	+3	-3	+3
21	15	24	27				

28'den başlayarak geriye doğru üçer ritmik sayma yapınız.

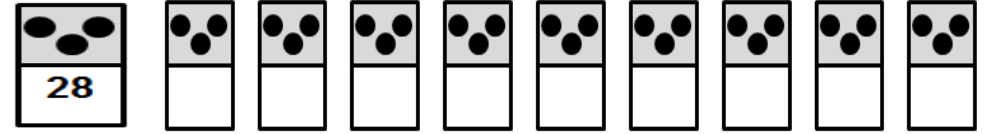

- ❁ 3.saymada hangi sayıyı söyledin ?.....
- ❁ 19'dan sonra hangi sayıyı söyledin ?.....
- ❁ 6. saymada hangi sayıyı söyledin?.....

29'dan başlayarak geriye doğru üçer ritmik sayma yapınız.

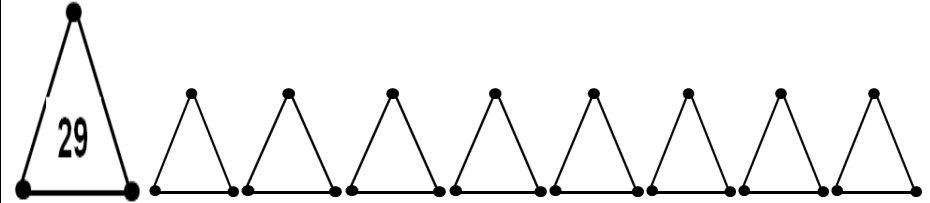

- ❁ 2.saymada hangi sayıyı söyledin ?.....
- ❁ 14'ten sonra hangi sayıyı söyledin ?.....
- ❁ En sonda hangi sayıyı söyledin?.....

## RİTMİK SAYMALAR (İLERİYE DÖRDER RİTMİK SAYMALAR)

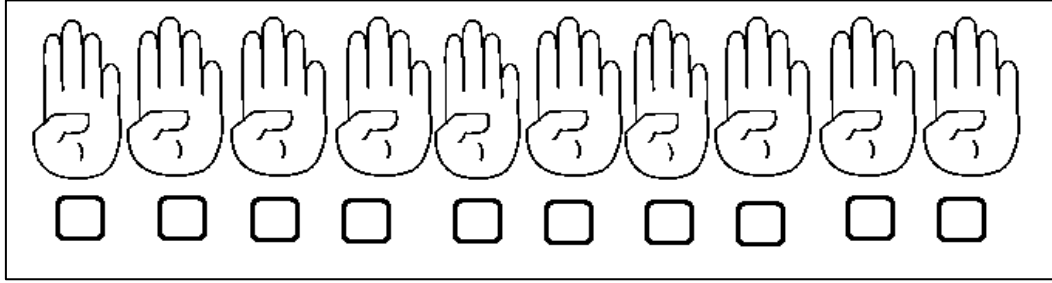

Sepetteki yumurtaları sayalım ve yazalım.

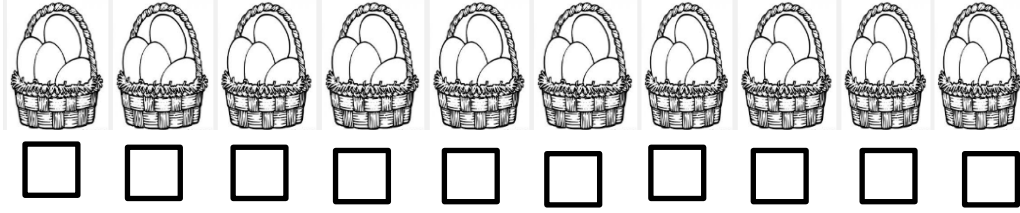

Aşağıdaki dörder dörder ileri ritmik saymaları devam ettirelim.

4	8								
1	5								
2	6								
3	7								
10	14								

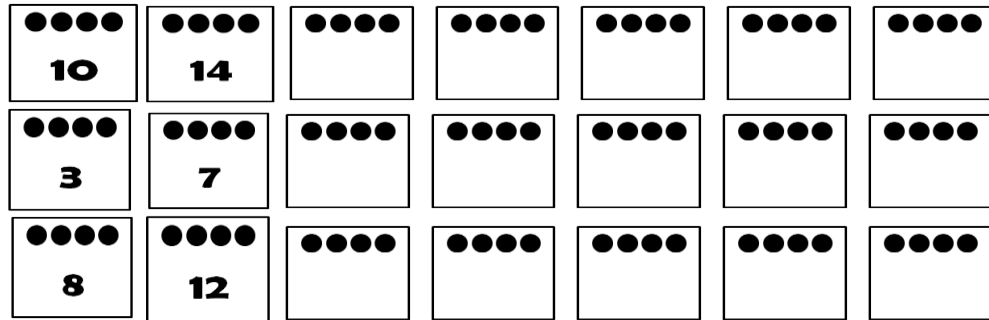

## RİTMİK SAYMALAR (GERİYE DÖRDER RİTMİK SAYMALAR)

Aşağıda 40'tan geriye doğru dörder ritmik saymayı devam ettirin.



Aşağıda 40'tan başlayıp geriye doğru dörder ritmik sayma yapılırken bazı sayılar yazılmamıştır. Bu sayıları yazınız.

40	36		28		20		12		4
32	28								4
39	35								4
24	20								4

Aşağıdaki kutulara uygun sayıları yazınız.

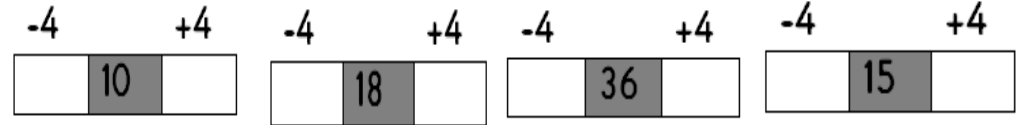

Yonca yapraklarını boyayarak dörder geriye ritmik sayalım.

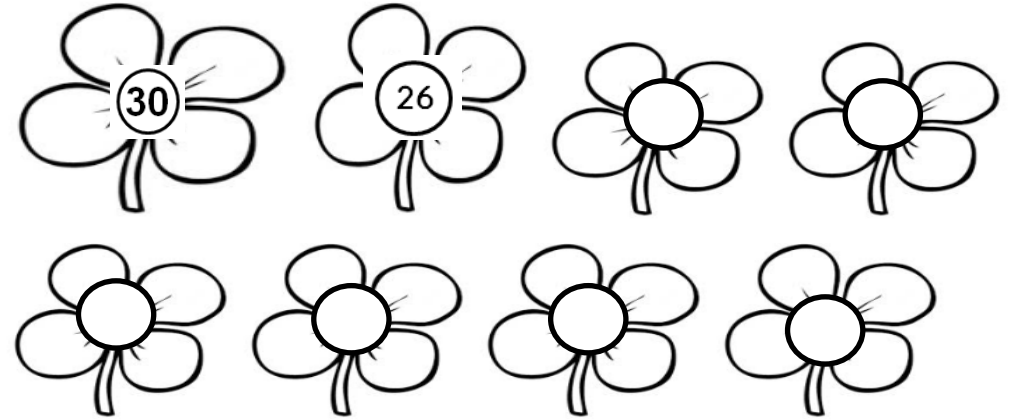

**RİTMİK SAYMALAR**  
(İLERİYE BEŞER BEŞER RİTMİK SAYMA)

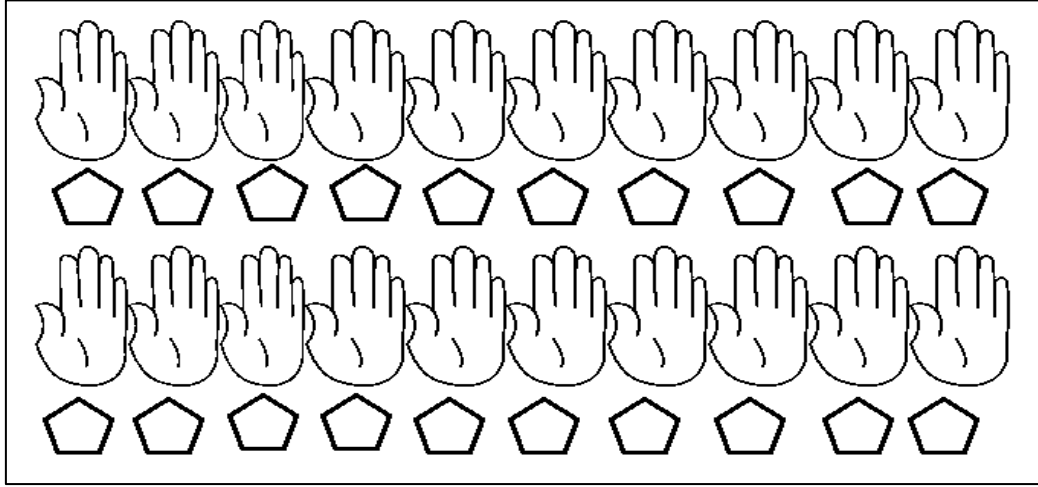

Aşağıdaki saymaları 5 adım sürdürünüz.

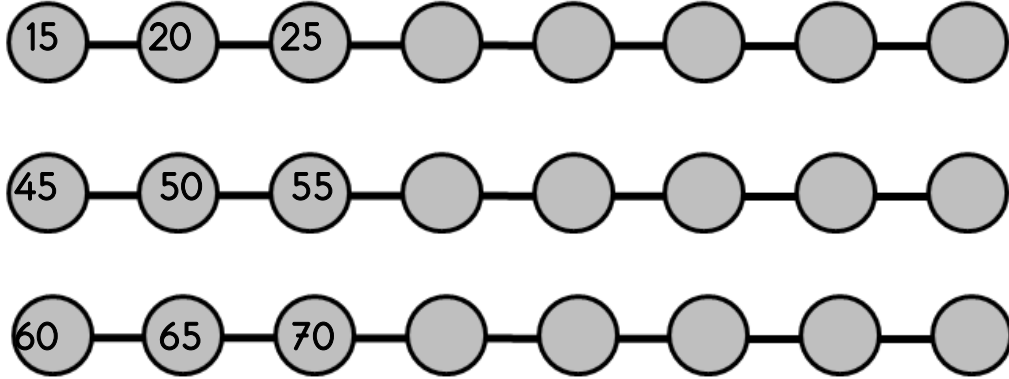

Aşağıdaki tabloda verilmeyen sayıları bulup yazınız.

5	10	15	20	
30	35	40		50
	60	65		
80				100

	10		20	25
		40	45	
55	60			
		90	95	

**RİTMİK SAYMALAR**  
(GERİYE BEŞER BEŞER RİTMİK SAYMA)

Geriye doğru beşer beşer ritmik sayınız. Söylediğiniz sayıları sarıya boyayınız.

100	99	98	97	96	95	94	93	92	91
90	89	88	87	86	85	84	83	82	81
80	79	78	77	76	75	74	73	72	71
70	69	68	67	66	65	64	63	62	61
60	59	58	57	56	55	54	53	52	51
50	49	48	47	46	45	44	43	42	41
40	39	38	37	36	35	34	33	32	31
30	29	28	27	26	25	24	23	22	21
20	19	18	17	16	15	14	13	12	11
10	9	8	7	6	5	4	3	2	1

Boyardığınız sayıları sırasıyla yazın.

--	--	--	--	--	--	--	--	--	--	--	--	--	--	--	--	--	--	--	--

Aşağıdaki ritmik saymalarda boş bırakılan kutucukları tamamlayınız.

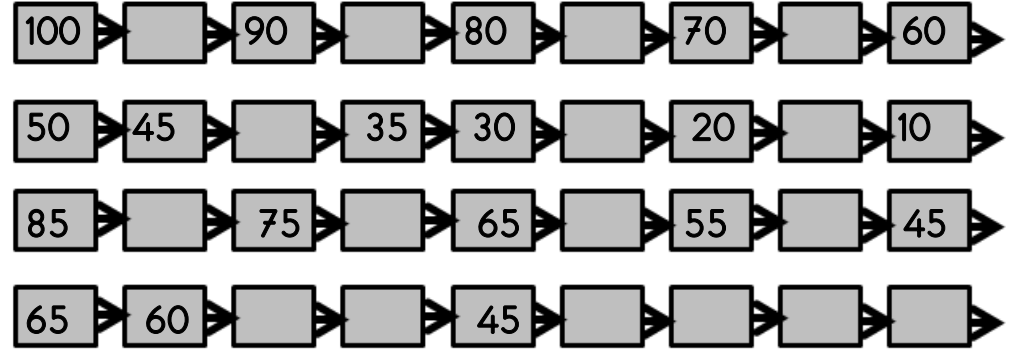

Boş bırakılan kutucuklara uygun sayıları yazınız.

-5		+5	-5		+5	-5		+5	-5		+5
	10			25			45			35	

-5	-5		+5	+5	-5	-5		+5	+5	-5	-5		+5	+5
		35					80					60		

## SAYI ÖRÜNTÜLERİ

Aşağıdaki balonlarda yazan sayılar belli bir kurala göre sıralanmıştır. Sayıları inceleyerek örüntünün kuralını yazın.



Kuralı:.....



Kuralı:.....



Kuralı:.....



Kuralı:.....

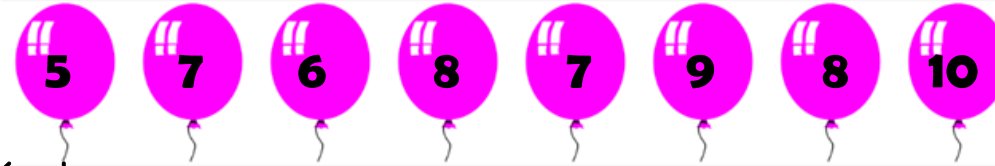

Kuralı:.....

## SAYI ÖRÜNTÜLERİ

Verilen kurallara uygun olarak örüntüleri oluşturun.



Kuralı:....Beşer artıyor....



Kuralı:....Üçer azalıyor....



Kuralı:....Onar azalıyor....



Kuralı:....3 artıyor, 1 azalıyor, 3 artıyor, 1 azalıyor....



Kuralı:....5 artıyor, 3 azalıyor, 5 artıyor, 3 azalıyor....

Adem TOPCU

ŞALALKENT 125.YIL İLKOKULU  
2/F SINIFI



## RİTMİK SAYMALAR KONU TESTİ

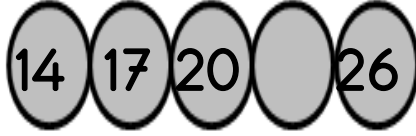

1-

Yukarıda ritmik saymada boş bırakılan yere hangi sayı gelmelidir ?

- A) 22                      B)23                      C)24

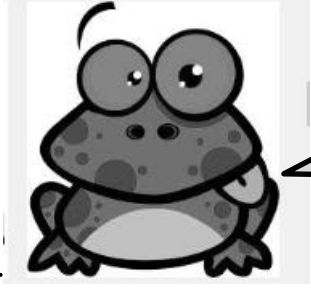

30'dan başlayarak (30 dahil )  
ileriye ikişer ritmik sayarken  
7.saymada hangi sayıyı söyleriz ?

2-

- A) 42                      B)43                      C)44

40 - 36 - 32 - ★ - 24

3-

Yukarıdaki sayı dizisinde ★ yerine yazılacak sayı kaçtır ?

- A) 33                      B)31                      C)28

4- Aşağıdaki ritmik saymaların hangisinde yanlışlık yapılmıştır ?

- A) 45-50-55-60-65-70  
B) 18-20-22-24-26-28  
C) 3-6-9-15-18-21-24-27

5- 28'den başlayıp ileriye doğru dörder ritmik sayarken hangi sayıyı söylemeyiz ?

- A) 32                      B)36                      C)39

6- Aşağıdaki sayı örüntülerinden hangisinin kuralı diğerlerinden farklıdır ?

- A) 14-17-20-23-26  
B) 3-6-9-12-15-18-21  
C) 18-20-22-24-26

7-

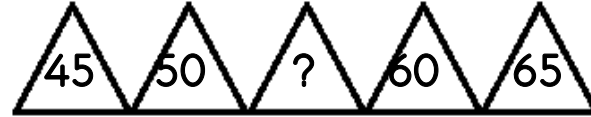

Yukarıdaki sayı dizisinde "?" yerine hangi sayı yazılmalıdır ?

- A) 52                      B)54                      C)55

8-

15-19-23-27-31

Yukarıdaki örüntünün kuralı hangisidir ?

- A) İleriye doğru üçer ritmik sayma.  
B) İleriye doğru dörder ritmik sayma.  
C) İleriye doğru beşer ritmik sayma.

9-

18'den başlayarak ileriye  
üçer ritmik saydım.  
4. saymada hangi sayıyı  
söyledim. (18 de dahil )

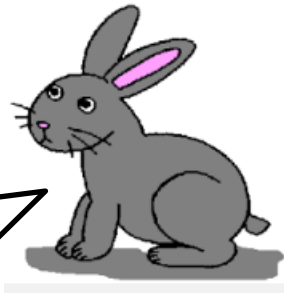

A) 27

B)30

C)33

10-

68-70-72-★-76-■

Yukarıdaki ritmik saymada ★ ve ■ yerine sırasıyla  
hangi sayılar gelmelidir ?

A) 73-77

B)74-78

C) 75-79

11- 30'dan başlayıp 5 'er ritmik sayarken beşinci saymada  
hangi sayıyı söyleriz? (30 dahil)

A) 55

B) 50

C) 45

12- 80'den başlayarak geriye doğru ikişerli ritmik saymada  
"beşinci" saymada hangi sayıyı söyleriz. (80 dahil)

A) 76

B)73

C)72

13-

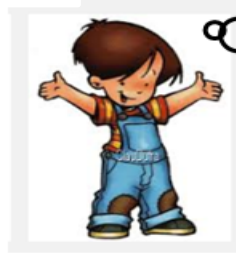

58'den başlayıp  
geriye doğru beşer  
ritmik sayıyorum.  
3.saymada hangi sayıyı  
söylerim. (58 de dahil )

A) 63

B)68

C)73

14-

Yandaki

sayı

örüntüsünde

verilmeyen sayılar sırasıyla hangileridir?



A) 10 - 22

B) 11 - 23

C) 12 - 24

15-

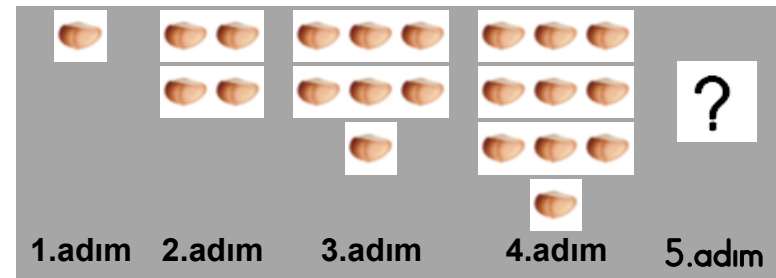

Yukarıdaki örüntüde 5.adımda kaç fındık olmalıdır ?

A) 12

B)13

C)14