

1. Bu testte 20 soru vardır. Süre 30 dakikadır.
2. Cevaplarınızı, cevap kâğıdına işaretleyiniz.

1. Gelgit olayı denizde günde iki kez meydana gelir ve ne zaman gerçekleşeceği önceden bilinebilir. Durum böyle olmasına rağmen gelgit olayını enerji elde etmek üzere kullanmak sanıldığı kadar kolay değildir. Hidroelektrik santrallerine benzer şekilde gelgit enerjisinde de akan su, türbinleri döndürerek bir jeneratörden elektrik elde edilmesini sağlar. Ancak gelgit enerjisinin en olumsuz yanı, akışın sürekli olmamasıdır. Bundan dolayı bu yolla elde edilen potansiyel enerji, nehir yataklarına kurulan hidroelektrik barajlardan elde edilen enerjinin yaklaşık yarısı kadardır. Üstelik inşaat ve kurulum maliyeti de aynıdır.

Bu metinde, gelgitten üretilen elektrik ile ilgili aşağıdakilerden hangisine değinilmemiştir?

- A) Nehir yataklarına kurulan santrallere benzer bir işleyişinin olduğuna
- B) Uzun süren bir yapım aşamasından sonra faaliyete geçirilebildiğine
- C) Hidroelektrik barajlar kadar verimli olmadığına
- D) Denizde meydana gelen akıntılardan yararlandırıldığına

2. "Ölüm indirmede gökler ölü püskürmede yer,
O ne müthiş tipidir savrulur enkâz-ı beşer."

Aşağıdaki sanatlardan hangisi verilen dizelerde vardır?

- A) Kinaye
- B) İntak
- C) Tariz
- D) Mübalağa

3. "Ailesi Öykü'nün her istediğini yapıyor, bir dediğini iki etmiyordu. Öykü de yaptıklarıyla ailesinin beğenisini ve takdirini kazanarak onların gözüne girmeyi başarmıştı. Annesi, Öykü'nün kendilerinden habersiz yanlış davranışlarda bulunmayacağından, saman altından su yürütmeyeceğinden emindi. Öykü'nün ablası da Öykü'yü çok seviyordu, o doğduktan sonra kendi papucunun dama atılmasına bile ses çıkarmamıştı."

Verilen paragraftaki hangi deyim açıklamasıyla birlikte verilmemiştir?

- A) Saman altından su yürütmek
- B) Göze girmek
- C) Papucu dama atılmak
- D) Bir dediğini iki etmemek

4. Bir eylemin gerçekleşme amacıyla verildiği cümlelere amaç-sonuç cümleleri denir. Örneğin "Bizler mutlu olalım diye palyaço ilginç hareketler yapıyor." cümlesinde "bizler mutlu olalım diye" ifadesi amaç, "palyaço ilginç hareketler yapıyor." ifadesi sonuç bildirir.

Bu bilgiye göre aşağıdaki görsellerin hangisinde bir eylem gerçekleşme amacıyla birlikte verilmiştir?

Görsel Kaynak: TRT Belgesel

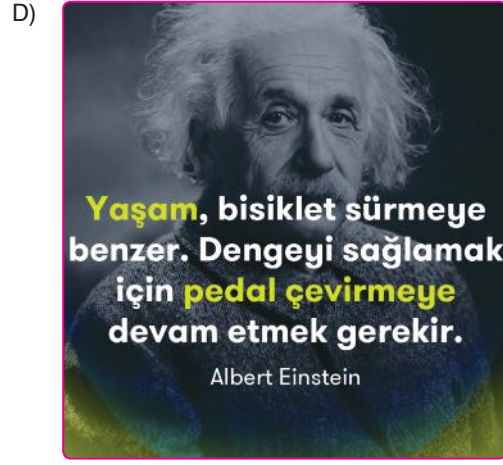
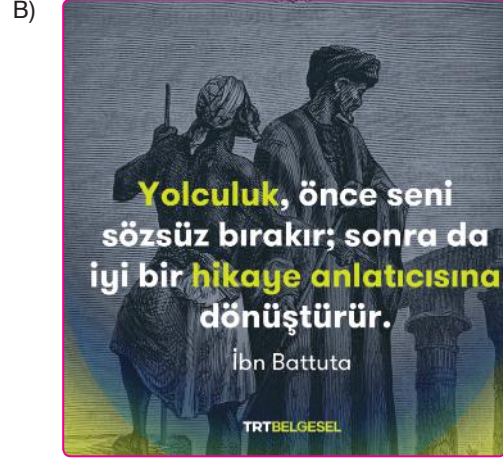

5. Tesadüfler sayesinde yaşıyoruz. Düşünsenize şu an hayatta olmamız bile tamamen bir tesadüf. Şu kapıdan çıktığımız an kafamıza saksı düşebilir. Sophocles'in (Sofokles) kafasına kaplumbağa düştüğü için öldüğünü biliyor muydunuz? Bu olaya gülümsüyoruz ama düşünsenize ne kadar da üzücü! Hayatımız pamuk ipliği gibi, kırıldı kırılacak. Saniyelerle yaşıyoruz. Hayatımızı sonlandıran ve değiştiren şeyler hep saniyeler aslında. Ama şu da bir gerçek ki bu hayatta hiçbir şey soluk alıp vermek kadar değerli değil.

Bu metinde aşağıdaki düşünceyi geliştirme yollarından hangisine başvurulmamıştır?

- A) Karşılaştırmaya B) Örnelemeye C) Benzetmeye D) Tanımlamaya

6. • Bursa'nın İnegöl ilçesindeki bir emekli öğretmen, evindeki sobaya döşediği tesisat ile sıcak su kullanarak tüm evini ısıttı.
• Tesisatın maliyetinin 2 bin TL'yi aşmadığını söyleyen emekli öğretmen, bu sayede hem yakıttan hem de aile bütçesinden tasarruf ettiğini dile getirdi.

Bu iki cümlede ifade edilenlerin anlamca doğru bir biçimde birleştirilmiş hâli aşağıdakilerden hangisidir?

- A) Evindeki sobaya döşediği tesisat ile evini ısıtan Bursa'nın İnegöl ilçesindeki bir emekli öğretmen, bu sayede hem yakıttan hem de aile bütçesinden tasarruf ettiğini dile getirerek tesisat maliyetinin 2 bin TL'yi aşmadığını söyledi.
B) Evindeki sobaya döşediği tesisat ile sıcak su kullanarak tüm evini ısıtan Bursa'nın İnegöl ilçesindeki bir emekli öğretmen, bu sayede hem yakıttan hem de aile bütçesinden tasarruf ettiğini dile getirerek tesisat maliyetinin 2 bin TL'yi aşmadığını söyledi.
C) Evindeki sobaya döşediği tesisat ile sıcak su kullanarak tüm evini ısıtan Bursa'nın İnegöl ilçesindeki bir emekli öğretmen, bu sayede yakıttan tasarruf ettiğini dile getirerek tesisat maliyetinin 2 bin TL'yi aşmadığını söyledi.
D) Evindeki sobaya döşediği tesisat ile sıcak su kullanarak tüm evini ısıtan Bursa'nın İnegöl ilçesindeki bir öğretmen bu sayede hem yakıttan hem de aile bütçesinden tasarruf ettiğini dile getirerek tesisat maliyetinin 2 bin TL'yi aşmadığını söyledi.

7. Aşağıdaki cümlelerin hangisinde bir yazım yanlışı yoktur?

- A)İstanbullu bir yazar olduğunu bütün eserlerinde hissettiriyordu.
B)Haldun Taner'in kitaplarını okudukça dilimizin zenginliğini farkettim.
C)Yazarda İstanbul'u seyretmekten aldığı hazzı eserlerine işlemiş.
D)Taner, 1915'de Çemberlitaş civarında bir evde doğmuştur.

8. Dünyaca ünlü ressam Picasso'nun sanat yaşamı bazı dönemlere ayrılır. 1900'lerin başında mavi rengin hâkim olduğu resimler yaptığı için bu dönem, "Mavi Dönem" olarak adlandırılır. 1904'ten 1905'e kadarki dönemi "Pembe Dönem" veya "Sirk Dönemi" olarak bilinmektedir. Mavi renk pembeye dönmüş ve palyaçoların, sirk çalışanlarının resimlerini yapmaya başlamıştır. Bu tablolarında yer alan karakterler, insanların gözündeki eğlendirici rolleriyle çelişen ciddi bir görünüme sahiptir. Picasso, 1906'dan itibaren kübizm akımının ilk örneklerini verdiği tablolarıyla tanınmıştır. Kübizm akımının özelliklerinden biri resimlerin geometrik şekiller oluşturacak biçimde basitleştirilmesi ya da geometrik şekillere bölünmesidir. Bir diğeri ise üç boyutlu cisimlerin iki boyutlu olarak aktarılmasıdır. Bu döneme ait en ünlü eserlerinden biri "Ağlayan Kadın" tablosudur.

Bu bilgilere göre aşağıdaki tablolardan hangisi Picasso'ya ait değildir?



9. Bu bölümde anlatıcı() gerçekte ne yapmış olduğunu açıklar() Sonra sözünü şöyle sürdürür()
İtiraf etmeliyim ki() kapıdan çıkarken onunla yüz yüze gelmek bende tam bir şok etkisi yarattı()

Yukarıdaki paragrafta parantezle gösterilen yerlere sırasıyla hangi noktalama işaretleri gelmelidir?

- A) (,)(.)(:)(,)(.)
B) (;)(.)(;)(,)(...)
C) (,)(.)(.)(?)(.)
D) (,)(.)(-)(,)(...)

10. “Söz vermiştim kendi kendime: Yazı bile yazmayacaktım. Yazı yazmak da bir hırstan başka neydi? Burada namuslu insanlar arasında sakın, ölümü bekleyecektim; hırs, hiddet neyime gerekti. Yapamadım. Koştum tütüncüye, kalem kâğıt aldım. Oturdum. Adanın تنها yollarında gezerken canım sıkılırsa küçük değnekler yontmak için cebimde taşıdığım çakımı çıkardım. Kalem yonttum, sonra tuttum öptüm. Yazmazsam deli olacaktım.”

Sait Faik Abasıyanık'ın yazma serüvenine ışık tutan yukarıdaki metne verilebilecek en uygun başlık aşağıdakilerden hangisidir?

- A)Yazma Sanatı
B)Yazmanın Önemi
C)Yazma Tutkusu
D)Yazma Zorunluluğu

11. I. Nasıl ki şiir yazmak bir marifetse onu okumak ve anlamak da aynı ölçüde hüner ve ustalık ister.
II. Şiir yazmak düzyazı yazmaktan çok daha zor bir iştir çünkü az sözcükle çok şey anlatmak belli bir tecrübe gerektirir.
III. Ancak usta şairler, şiirde gizledikleri anlamları bir ipucu ile sezdirip şairle okuyucu arasında “ortaklaşa bir duygulanma dili” meydana getirebilir.
IV. Şiirde yoğun anlatım deneyim ile başanlır, bu yüzden yazma güçlüğü bakımından şiir ve düzyazı arasında tercih yapılacak olursa şiir öne çıkar.

Yukarıda numaralanmış cümlelerden hangileri anlamca birbirine en yakındır?

- A) I ve II. B) II ve III. C) II ve IV. D) III ve IV.

12. Bir kelime oyununda kişilerden, içinde harfler olan kutuları yan yana getirerek anlamlı sözcükler oluşturmaları istenmektedir. Bir kelimedenden yola çıkılarak ikinci bir kelime oluşturulurken şu kurallara uyulacaktır:

- ✦ Kutuların yer değiştirmesi zorunludur.
- ✦ Kutulardaki harfler, kendi içinde yer değiştirebilir.

Örnek:

(A N) (M A) → (M A) (N A)

Bu bilgilere göre aşağıdakilerin hangisindeki kelimeler verilen kurallara uygun oluşturulmuştur?

- A) (A Ç) (L I K) → (A K) (Ç I L)
- B) (T İ L) (K İ) → (K İ) (L İ T)
- C) (Y A) (B A N) → (B A) (Y A N)
- D) (A L) (Ç A K) → (Ç A) (K A L)

13.

I

Üstümüze gece gündüz kol geren,
Bize güzel iyi günler gösteren,
Türk iline yeni baştan can veren
Kimdir diye sorarlarsa: Atatürk.
Yurdumuzu aydınlatan sabah

Faruk Nafiz Çamlıbel

II

Seni boydan boya sevmişim,
Ta Kars'a kadar Edirne'den.
Toprağını, taşını, dağlarını
Fırsat buldukça övmüşüm.

Turgut Uyar

III

Söküğümü sen yamadın,
Sen gözetip sen kolladın,
Kalbimde yazılı adın,
Teşekkür ederim anne.

Bahattin Karakoç

IV

Bilmezler yalnız yaşamayanlar,
Nasıl korku verir sessizlik insana;
İnsan nasıl konuşur kendisiyle;
Nasıl koşar aynalara,
Bir cana hasret,
Bilmezler.

O.Veli Kanık

Yukarıdaki şiirlerin ana duyguları sırasıyla hangi seçenekte doğru verilmiştir?

- | | I | II | III | IV |
|----|-----------------|-----------------|---------------|-----------------|
| A) | Atatürk Sevgisi | Vatan Sevgisi | Anne Sevgisi | Yalnızlık |
| B) | Yalnızlık | Atatürk Sevgisi | Anne Sevgisi | Vatan Sevgisi |
| C) | Atatürk Sevgisi | Anne Sevgisi | Vatan Sevgisi | Yalnızlık |
| D) | Vatan Sevgisi | Anne Sevgisi | Yalnızlık | Atatürk Sevgisi |

14. 1. O, ekmeğini taştan çıkarırdı. (elde etmek, sağlamak)
 2. Gömleğimdeki lekeyi çıkardım. (sonunu getirmek)
 3. Hırkasını çıkarıp sandalyeye astı. (giysi, ayakkabı vb. vücuttan ayırmak)
 4. Onun yalanını çıkardım. (bulmak, ortaya koymak)

Yukarıdaki cümlelerin hangisinde “çıkarmak” sözcüğü, parantez içinde verilen anlama uygun olarak kullanılmamıştır?

- A) 1 B) 2 C) 3 D) 4

15. Türkiye İstatistik Kurumunun verilerine göre 2001 ve 2011 yılları arasında Türkiye’de sağlık alanında yapılan harcamalar her yıl artış göstermektedir. Toplam sağlık harcamasının kişi başına düşen millî gelire oranı ise 2002 yılında, bir önceki yıla göre artmış ancak 2006 yılına kadar bu oranda bir değişim olmamıştır. 2006 yılına gelindiğinde oran tekrar artmaya başlamıştır. 2007 yılında ise bir önceki yıla göre artan oran, 2010 yılına kadar bir değişiklik göstermemiştir. İlk kez 2010 yılında azalmaya başlayan bu oran 2011 yılında, 2001 yılındaki orandan daha düşük bir yüzdeye gerilemiştir.

Yapacağı bir sunum için yukarıdaki konuşma metnini hazırlayan Sıla, aşağıdaki grafiklerden hangisiyle sunumunu desteklemelidir?

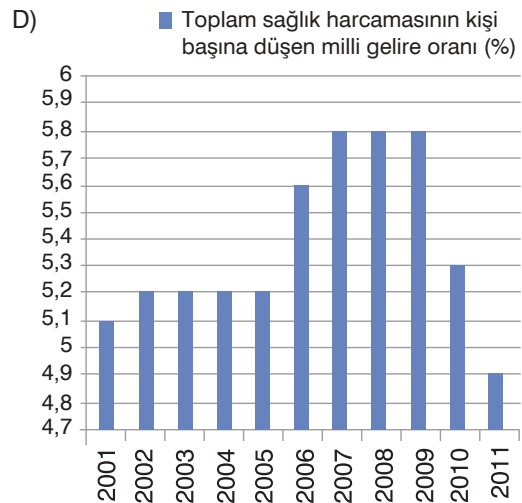
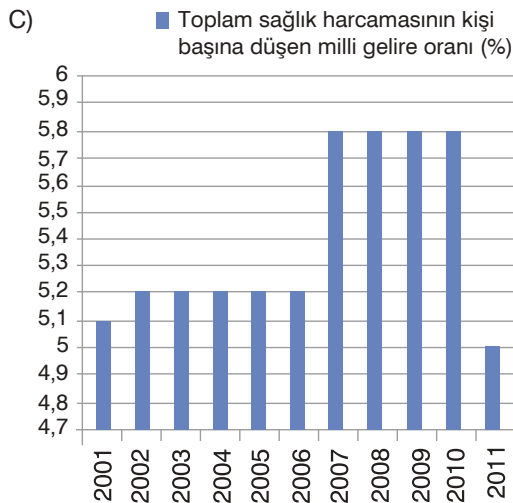
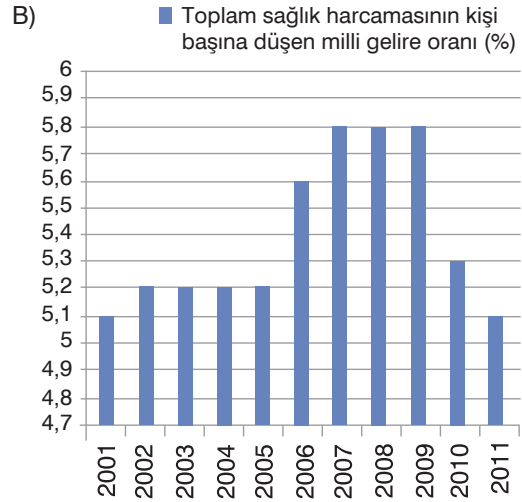
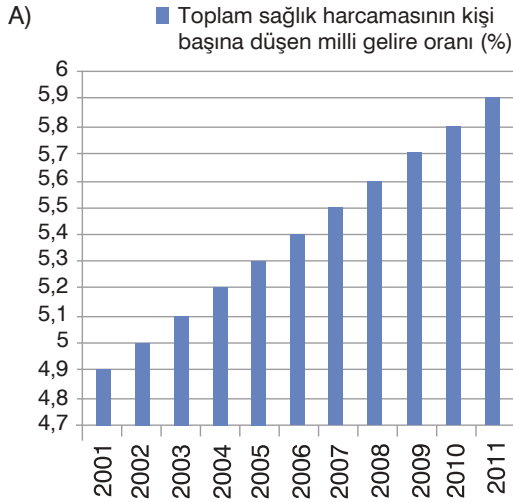

16. Evliya Çelebi'nin "Seyahatname"sinde ve Topkapı Sarayı'nın mutfak defterlerinde tarifi olan baklava, yüzyıllardır farklı şekillerde pişirilip misafirlere ikram ediliyor.

Bu cümlede aşağıdaki öğelerden hangisine yer verilmemiştir?

- A) Yer tamlayıcısı B) Zarf tamlayıcısı C) Özne D) Belirtili nesne

17. I. İnsanlık tarihinin ünlü kişileri üzerinde annelerinin etkisi büyük olmuştur. Büyük mucit Edison da annesinin etkisi altında çok kalmıştır. Edison, hemen hemen bütün başarısını ona borçludur.
 II. Günün birinde Edison'un annesi çok ağır bir hastalığa tutuldu. Gece yarısı olmasına rağmen hastanın hemen ameliyat edilmesi gerekiyordu. Doktor, ışık yetersizliğinden bu ameliyatı yapamayacağını söylemişti.
 III. Küçük dâhi, canından çok sevdiği annesini mutlaka kurtarmak istiyordu. Annesi onun için kutsal bir varlıktı. Edison düşündü taşıdı.
 IV. Daha küçük yaşlarda annesinin etkisiyle okumaya, her şeyi öğrenmeye merak sarmıştı. Annesi, küçük Edison'un kimseye benzemediğini, ileride onu çok parlak başarıların beklediğini biliyordu.
 V. Evdeki bütün aynaları topladı, komşu dükkândan da birkaç ayna getirdi. Oda inanılmayacak derecede aydınlanmıştı. Doktor ameliyatı yaptı, böylece Edison sevgili annesinin hayatını kurtardı.
 VI. En sonunda, odanın her yanını aynalarla kaplarsa ışığın çoğalacağını, o zaman doktorun da ameliyatı yapmaya razı olacağını düşündü.

Numaralanmış parçalarla bir metin oluşturulmak istense doğru sıralama aşağıdakilerden hangisi olur?

- A) I - VI - II - III - IV - V B) I - IV - II - III - VI - V
 C) II - III - IV - V - I - VI D) I - IV - II - VI - III - V

18. "Her gün güncel konular ile ilgili görüşlerimi ayrıntıya inmeden köşemde okuyucuyla paylaşıyorum. Okuyucunun ilgisini çekebiliyorsam ne mutlu bana. Bu yazılarımda açık, anlaşılır olmaya gayret ediyorum. Yazdıklarımı inandırıcı kılalım diye bir endişem de yok. Benimkisi ele aldığım konu üzerine samimi fikirlerimi söylemek ve okuru düşündürmek."

Okurla ilişkisini böyle tanımlayan bir yazar hangi türde yazı yazmaktadır?

- A) Fıkra B) Makale C) Deneme D) Sohbet

19. Oturduğu kaldırımın arkasında bulunan Sahaf Kemal, yine kendini içine bıraktığı kitapların birinde kaybolmuştu(I). Kitabın son sayfasını da bitirip kapağı özenle kapattı. Küçük bir tebessümle kitabın hissettirdiklerini düşünürken dışarıya baktı(II). Kaldırımı çökmüş genç adama takıldı gözleri. Sahaf Kemal yaşlılığına meydan okuyarak birden kalkardı hep (III). Yine o kalkışlarının birinden sonra kapının önüne çıktı. "Hayırdır genç adam, birine mi baktın?" dedi. Oktay duyuyor ama algılayamıyordu, sanki düşüncelerinden oluşan bir halat tutup bağlamıştı her yeri-ni (IV).

Bu metindeki numaralanmış cümlelerin hangisinde zarf-fiil kullanılmamıştır?

- A) I. B) II. C) III. D) IV.

20.

Tangalar				
⌋	H	⌋	Σ	⌒
Σ	K	⌋	K	
Σ	⌋	Σ	H	⊥
⌋	—^	H	—^	⌋

Yukarıdaki tabloda verilen tangaların her biri farklı bir hayvan adını temsil etmektedir.

Buna göre tabloda yer alan tangaların temsil ettiği hayvan adları aşağıdakilerin hangisinde doğru verilmiştir?

A)

Ayı	Kurt	Ayı	Horoz	Köpek
Horoz	Yılan	Geyik	Yılan	Köstebek
Kirpi	Keçi	Horoz	Kurt	Sülün
Geyik	Koyun	Kurt	Koyun	Köpek

B)

Ayı	Kurt	Ayı	Horoz	Köpek
Horoz	Yılan	Geyik	Yılan	Köstebek
Kirpi	Keçi	Horoz	Kurt	Sülün
Geyik	Koyun	Kurt	Koyun	Geyik

C)

Ayı	Kurt	Ayı	Horoz	Köpek
Horoz	Yılan	Geyik	Yılan	Köstebek
Kirpi	Keçi	Horoz	Kurt	Sülün
Geyik	Manda	Kurt	Koyun	Geyik

D)

Ayı	Kurt	Ayı	Horoz	Köpek
Horoz	Yılan	Kurt	Yılan	Köstebek
Kirpi	Keçi	Horoz	Kurt	Sülün
Geyik	Koyun	Kurt	Koyun	Geyik

T.C. İNKILAP TARİHİ VE ATATÜRKÇÜLÜK TESTİ

SÖZEL

BÖLÜM

1. Bu testte 10 soru vardır. Süre 15 dakikadır.
2. Cevaplarınızı, cevap kâğıdına işaretleyiniz.

1.

I. Balkan Savaşı öncesinde Balkanlar



I. Balkan Savaşı sonrasında Balkanlar



- Bulgaristan'ın aldığı yerler ■ Karadağ'ın aldığı yerler
■ Yunanistan'ın aldığı yerler ■ Sırbistan'ın aldığı yerler

Yukarıdaki haritalara bakılarak I. Balkan Savaşı'nın sonuçlarıyla ilgili aşağıdakilerden hangisi söylenemez?

- A) Bulgaristan'ın sınırlarını Ege Denizi'ne kadar genişlettiği
- B) Osmanlı Devleti'nin Balkanlardaki hâkimiyetini kaybettiği
- C) Balkanlardaki devlet sayısında herhangi bir değişiklik olmadığı
- D) Yunanistan'ın, Ege Denizi'nde Osmanlı Devleti'ne ait bazı adaları ele geçirdiği

2. →.....I.....fikri, Osmanlı devletinde yaşayan bütün milletleri dil, din, ırk ve mezhep ayrımı yapmaksızın eşit muamele etmeyi ve yönetime katmayı amaçlamıştır.
- II.....fikri, Osmanlı devleti içinde yaşayan Müslümanları tek bir bayrak altında toplamayı amaç edinmiştir.
- IIIfikri, devletin kurucu unsuru olan Türk milletinin milli değerlerini ön plana çıkarmayı amaçlar.
-IVfikri, devletin bütünlüğünün ve kurtuluşunun modern bilimden ve teknolojiden geçtiğini savunur

Yukarıda Osmanlı Devletinin dağılmasını önlemek amacıyla ortaya çıkan fikir akımlarının tanımları verilmiştir. Buna göre noktalı boşluklara sırasıyla hangi kavramların yazılması gerekmektedir?

	I	II	III	IV
A)	Batıcılık	İslamcılık	Türkçülük	Osmanlıcılık
B)	Osmanlıcılık	İslamcılık	Türkçülük	Batıcılık
C)	İslamcılık	Türkçülük	Osmanlıcılık	Batıcılık
D)	Osmanlıcılık	Türkçülük	Batıcılık	İslamcılık

3. Mustafa Kemal'in doğduğu ve gençliğinin ilk yıllarını geçirdiği şehir Selanik, Osmanlı Devleti'nin gelişmiş şehirlerinden birisiydi. Kültürel açıdan birçok farklı din ve milleti barındıran bir şehir özelliği taşıymaktaydı. Osmanlı Devleti'nin son yıllarına gelindiğinde tüm bu güzellikler yerini maalesef milliyetçi isyanlar nedeniyle başlayan kargaşaya bırakmıştı. Mustafa Kemal, 1881 yılında bu ortamda dünyaya geldi. Selanik'te yaşanan siyasi, kültürel ve etnik zenginlik Mustafa Kemal'in karakterini oluşmasında çok önemli bir rol oynadı.

Yukarıdaki anlatımda Mustafa Kemal'in doğduğu ve ilk gençlik yıllarını geçirdiği Selanik ile ilgili hangisine değinilmemiştir?

- A)Kültürel bir canlılığın görüldüğü
- B)Çeşitli din ve milletlere mensup kişilerin bir arada yaşadığı
- C)Milliyetçi isyanların yaşandığı
- D)İletişim ve ulaşım ağının gelişmiş olduğu

4.

SİVAS KONGRESİ

2 Eylül 1919
Sivas'a gelen Mustafa Kemal Paşa ve beraberindeki heyet, burada 18 Aralık 1919'a kadar kaldı.

4 Eylül 1919
Bugünkü Atatürk Kongre ve Etnografya Müzesi binasında, Türkiye Cumhuriyeti'nin temellerinin atıldığı Sivas Kongresi yapıldı.
7 gün süren kongrede, Mustafa Kemal Atatürk başkanlığında ulusun kurtuluşu için çeşitli gündem maddeleri görüşüldü.

8-9 Eylül 1919
Kongrede manda tartışmaları yaşandı.

11 Eylül 1919
Sonuç bildirgesinin yayımlanmasıyla kapandı.

Bugün, ulusal kurtuluş mücadelesine ışık tutan, manda ve himaye fikrinin reddedildiği Sivas Kongresi'nin 100. yıl dönümü

Sivas Kongresi'nde Alınan Kararlar

Milli sınırlar içinde vatan bölünmez bir bütündür, parçalanmaz.
Manda ve himaye kabul edilemez.
Her türlü yabancı işgal ve müdahalesine karşı millet topyekûn kendisini savunacak ve direnecektir.

Sivas Kongresi'nin Önemi

"Milli egemenlik" ve milli irade" kavramları devlet hayatına yansıtılmaya başladı.
Halkın bütününe kapsayan ilk örgütsel faaliyet Sivas'ta yapıldı.
Sivas Kongresi, şekli ve içeriği itibarıyla "milli meclis" işlevi gördü.
Halkı bir bütün halinde harekete geçirmeyi sağladı. Bu hareket, 29 Ekim 1923'te Cumhuriyet'in ilanı ile taçlandı.

www.trthaber.com

Görselde verilen bilgilere göre Sivas Kongresi ile ilgili aşağıdakilerden hangisi söylenemez?

- A) Mustafa Kemal'in başkanlığında toplandığı
B) Bölgesel amaçlarla toplandığı
C) Millî birlik ve beraberliği güçlendirdiği
D) Tam bağımsızlığı amaçladığı

5. Ortaçağda büyük bir fakirliğin ve cehaletin pençesinde kıvranan Avrupa doğunun ticaret yolları olan ipek ve baharat yollarına muhtaç durumdaydı. Fakat 15. ve 16.yüzyıllar da yeni ticaret yolları sayesinde Avrupa ekonomik anlamda hızla gelişme imkanı buldu(I). 18. yüzyıla gelindiğinde ekonomik anlamda güçlenen Avrupa da bilim de büyük gelişmeler yaşandı ve sanat, edebiyat, siyaset gibi birçok alanda önemli eserler verildi(II). Yine aynı yüzyılda İngiltere de buhar gücünün icat edilmesiyle üretim dünya tarihinde görülmemiş oranda artmaya başladı(III). **Avrupadaki önemli gelişmelerden bahsedilen bu parçada altı çizili cümlelerde sırasıyla hangi kavramlardan bahsedilmektedir?**

I

II

III

- A) Sanayi İnkılabı-Aydınlanma Çağı-Coğrafi Keşifler
B) Aydınlanma Çağı-Sanayi İnkılabı- Coğrafi Keşifler
C) Coğrafi Keşifler -Aydınlanma Çağı-Sanayi İnkılabı
D) Aydınlanma Çağı- Coğrafi Keşifler -Sanayi İnkılabı

6. 28 Ocak 1920 tarihinde Mebusan Meclisi'nde kabul edilen Misak-ı Milli kararlarından bazıları şunlardır;
- Milli ve ekonomik gelişmemizi engelleyen siyasi, adli ve mali sınırlamalar kaldırılmalıdır.
 - Mondros Ateşkes Antlaşması'nın imzalandığı sırada işgal edilmemiş Türk topraklarının tümü, ayrılmaz bir bütündür.
 - Kendi istekleri ile anavatana katılmış olan Kars, Ardahan ve Batum'da gerekirse tekrar halk oylamasına başvurulabilir.

Yukarıdaki Misak-ı Milli kararları dikkate alındığında aşağıdakilerden hangisi dışarıda kalır?

- A)Ekonomik Bağımsızlık
- B)Milli İrade
- C)Milli Sınırlar
- D)Uluslararası Eşitlik

7.



- o Her ilçede Tekalif-i Millîye Komisyonu oluşturuldu.
- o Her ailenin bir kat çamaşır, bir çift çorap ve çarık hazırlayıp Komisyona teslim etmesi kararlaştırıldı.
- o Halkın elinde bulunan, savaşta işe yarar bütün silah ve cephanenin üç gün içinde teslimi istendi.
- o Halkın elinde bulunan yaylı araba ve kağrı arabaları ile deve ve merkeplerin %20'sinin teslimi istendi.
- o Halkın elinde bulunan çamaşırılık bez, kışlık ve yazlık kumaş; kösele, meşin, tel, çivi, kundura ipliği; nal, mih, yem torbası, yular, semer ve urgan stoklarının %40'ının bedeli sonradan ödenmek üzere teslimi istendi.
- o Eldeki buğday, saman, un, arpa, fasulye, bulgur, nohut, mercimek, şeker, gaz, pirinç, sabun, yağ, tuz, zeytinyağı, çay ve mum stoklarının %40'ının bedeli sonradan ödenmek üzere teslimi istendi.
- o Demirci, marangoz, tesviyeci, saraç ve arabacı esnafları ile kılıç, mızrak yapabilecek sanatkârlar tespit edilerek görevlendirildi.

Yukarıda Başkomutan Mustafa Kemal Paşa'nın yayımladığı Tekalif-i Millîye Emirlerinden bazıları verilmiştir.

Buna göre Tekalif-i Millîye Emirleri ile aşağıdakilerden hangisi amaçlanmamıştır?

- A) Ordu ile halk arasındaki dayanışmayı artırmak
- B) Ekonomik kalkınmayı sağlamak
- C) Ordunun ihtiyaçlarını halktan karşılamak
- D) Millî birlik ve beraberliği güçlendirmek

8.







Kuva-yı Milliye birliklerinin düşmanın ilerleyişinin yavaşlatılmasında büyük katkıları olmasına rağmen nadiren de olsa ortaya çıkan bazı disiplinsiz hareketler, halktan zorla yiyecek ve malzeme toplanması gibi olumsuzluklar yüzünden, halkın tepkisini çektiği durumlar da ortaya çıkmıştır.

Sosyal Bilgiler Öğretmeni Baybars Bey yukarıda hangi kurumun önemini anlatmak amacıyla bu örneği vermiştir?

- A) Yeni bir hükümet
- B) Düzenli Ordu
- C) Mebusan Meclisi
- D) Temsil Heyeti

9.

I		“Kirli ayaklarınızın bastığı şu toprakların her zerresinde Türk kanı, her bucağında bir atanın mezarı vardır. Eski zamanlardan beri Türkler bu topraklarda yaşamaktadır. Türk bu topraklara, bu topraklar da Türk’e ısındı, kaydandı. Sadece siz değil, bütün dünya bir araya gelse bizi bu topraklardan ayıramaz. Sonra sen ‘Türk, esir yaşamaz.’ diye duymadın mı? Namus ve hürriyet için ölüme atılmak bize ağustos sıcağında soğuk su içmekten daha tatlı gelir. Sizler canı kıymetli insanlarsınız. Bize çatmayınız. Bir gün evvel topraklarımızdan savuşup gidiniz.” (Şahin Bey)
II		“Yüzyıllardan beri özgür yaşamış Urfa halkı, istila ve esirliği kabul edemez. Gittikçe artan gaddarca ve zalimce işgale karşı kutsal haklarımızın korunmasına fiilen karar vermiş bulunuyoruz. İşgalinizi şiddetle reddeder, 24 saat içerisinde Urfa’yı terk etmediğiniz takdirde kesin harekete geçileceğini ve dökülecek kanların sorumluluğunun size ait olacağını bildirmek isteriz.” (Ali Saip Ursavaş)
III		“Hattı müdafaa yoktur, sathı müdafaa vardır. O sathı, bütün vatanıdır. Vatanın her karış toprağı, vatandaşın kanıyla ıslanmadıkça, terk olunamaz. Onun için küçük, büyük her birlik, bulunduğu mevziden atılabilir. Fakat küçük, büyük her birlik, ilk durabildiği noktada, tekrar düşmana karşı cephe oluşturup savaşmaya devam eder. Yanındaki birliğin çekilmeye mecbur olduğunu gören birlikler, çekilen birliğe uymayacaklardır. Buldukları mevzide mücadeleyi sonuna kadar sürdürmeye ve düşmana karşı koymaya devam edeceklerdir.” (Mustafa Kemal Paşa)
IV		“Ben, millî istiklâlimiz gibi millî hürriyetimizi de en mukaddes bir gaye tanırım. Bunun için medenî hedeflerimizde sürat fakat içtimâî gayelerimizde tekâmül taraftarıyım. Hiçbir sebep ve bahane ile halkı tazyike ve idareyi istibdada çevirmeye taraftar değilim.” (Kâzım Karabekir Paşa)

Yukarıdakilerden hangileri Türk milletinin bağımsız ve özgür yaşamaya verdiği önemi gösteren sözlerdendir?

A) I, II ve III

B) I, III ve IV

C) II, III ve IV

D) I, II, III ve IV

10. TBMM ile Ermenistan arasında yapılan Gümrü Antlaşması'na (3 Aralık 1920) göre;

- Ermenistan bugünkü Doğu Anadolu sınırlarımızı tanıyacak,
- Ermenistan Sevr ile kendisine verilen topraklardan vazgeçecek,
- Kars ve Sarıkamış çevresi Türkiye'ye bırakılacaktır.

Buna göre aşağıdaki yorumlardan hangisi yapılamaz?

- A) Ermenistan, Yeni Türk Devleti'ni tanımıştır.
- B) Ermenistan sınırlarımızda güvenlik sağlanmıştır.
- C) Ermenistan ile TBMM arasındaki diplomatik ilişkiler kesilmiştir.
- D) Ermenistan, Sevr Antlaşması'nın geçersizliğini kabul etmiştir.

DİN KÜLTÜRÜ VE AHLAK BİLGİSİ TESTİ

SÖZEL

BÖLÜM

1. Bu testte 10 soru vardır. Süre 15 dakikadır.
2. Cevaplarınızı, cevap kâğıdına işaretleyiniz.

1.

On iki yaşından küçük çocukların cezai ehliyeti ve sorumluluğu yoktur. Bu yaştan küçük çocukların cezai sorumluluğunu belirlemek için rapor alınmasına veya inceleme yapılmasına da gerek yoktur. Bu nedenle, kesinlikle kusur yeteneğinden yoksun olduğu kabul edilen on iki yaşından küçük çocuklar, suç işledikleri takdirde, haklarında ceza davası açılmaz. (TCK md.31/1)

Suç işleyen çocuklara kanunen yetişkinler gibi cezalar verilmektedir. Bunun nedeni çocukların düşünme, anlama ve kavrama gücü bakımından tam bir olgunlukta olmamasıdır.



Bu metne göre çocukların kanunen cezalandırılmamasının nedeni aşağıdakilerden hangisidir?

- | | |
|---|--|
| A) Ailesine bağımlı olması | B) Küçük yaşta eğitim almaya başlaması |
| C) Çevresi tarafından baskıya maruz kalması | D) Akıl ve iradesini tam anlamıyla kullanamaması |

2. Hamza Bey kızı Şeyma'ya, okuyacağı ayetin hangi surede yer aldığını soracağını söylemiş ve şunları okumuştur:

Allahü lâ ilâhe illâ hüvel hayyül kayyûm, lâ te'huzühû sinetün velâ nevm, lehû mâ fis semâvâti ve mâ fil ard, men zellezî yeşfeu indehû illâ bi iznih, ya'lemü mâ beyne eydîhim ve mâ halfehüm...



Hamza Bey

Buna göre Şeyma aşağıdaki isimlerden hangisini seçmelidir?

- | | |
|-----------|-----------|
| A) Asr | B) Maûn |
| C) Bakara | D) Kureyş |

3. Halk içinde muteber bir nesne yok devlet gibi
Olmaya devlet cihanda bir nefes sıhhat gibi.

Kanuni Sultan Süleyman

Bu dizelerde yapılan vurgu aşağıdakilerden hangisiyle en iyi şekilde ifade edilir?

- | |
|---|
| A) Tedavisi hastalığın kendisinden daha kötü olan durumlardan Allah'a (c.c.) sığınmak gerekir. |
| B) Sağlığına dikkat etmeyen kişinin bedeni kendisine yük olur. |
| C) Sağlığın en büyük zengilik olduğunu unutmamak gerekir. |
| D) İnsanlar önce para kazanmak için sağlıklarını sonra da sağlıklarını korumak için paralarını harcarlar. |

4.



Türkiye Diyanet Vakfı resmi sitesinde yan tarafta gösterilen görselin altında şu bilgilere yer vermiştir: “Kimilerinin azlık, kimilerinin ise çokluk ile imtihan edildiği bu dünyada, özellikle Müslüman nüfusun ağırlıkta olduğu Afrika ve Asya kıtalarında temiz su kaynaklarının yetersizliği dikkat çekmektedir. Belki de insanlığa sunulmuş en büyük nimet olan, kimsenin mülkiyetinde sayılmaması gereken insanlığın ortak malı olan sudan herkesin yararlanma hakkının olduğunu düşünerek, maddi zorluklar nedeniyle su sıkıntısı çeken, temiz bir su temin edebilmek için ortalama 6 km yol yürüyen insanlara bir damla hayat olsun diye su kuyuları projesi başlattık.”



Bu parçada anlatılana göre Türkiye Diyanet Vakfının aşağıdakilerden hangisi üzerinde etkili olduğu söylenemez?

- | | |
|-----------------|-----------------------|
| A) Yardımlaşmak | B) Adaleti sağlamak |
| C) Dayanışmak | D) Sorumluluk taşımak |

5.

İslamiyet'te zekât ve sadaka ibadetinin ayrı bir önemi bulunur. Zekât ve sadakanın bireysel ve toplumsal pek çok faydası vardır. Bu ibadetleri yerine getiren Müslümanlar bencillik, kendini beğenmek ve cimrilik gibi kötü davranışlardan uzaklaşır. Hz. Muhammed'in (s.a.v.) “Hiçbiriniz kendisi için istediğini kardeşi için de istemedikçe hakkıyla iman etmiş sayılmaz.” (Buhârî, İmân, 7) hadisinde belirtilen gerçek imanı elde eder. Sahip olduğu mallar için Allah'a (c.c.) şükretmiş olur ve O'nun sevgisini kazanır. İhtiyacı olan kimselere yardım ettiği için malı temizlenir ve çoğalır. Yararlı bir davranışta bulunduğundan herkes tarafından sevgi ve saygı görür.

Bu parçaya göre zekât ve sadaka ibadetiyle ilgili aşağıdakilerden hangisi söylenemez?

- A) Edinilen malları artırır.
 B) Allah'ın (c.c.) hoşnutluğunu kazandırır.
 C) Ahirette ödül cennet olan bir ibadettir.
 D) Güzel davranışlar edinmede etkindir.

6.

“Kim bir Müslüman'ın dünya sıkıntılarında bir sıkıntısını giderirse, Allah da onun kıyamet günündeki sıkıntılardan birini giderir. Kim darda kalan bir kimsenin işini kolaylaştırırsa, Allah da dünya ve ahirette onun işlerini kolaylaştırır...”

(Müslim, Birr, 58)

Bu hadiste;

- I. Yardımlaşmak
 II. Mütevazı olmak
 III. Dürüst ve güvenilir olmak

hangisi veya hangilerinin önemi anlatılmaktadır?

- | | |
|--------------|----------------|
| A) Yalnız I. | B) Yalnız III. |
| C) I ve II. | D) I ve III. |

7. Toplumumuzda infak kültürünün yansımalarına sıklıkla rastlanır.

Bu yansımalara;

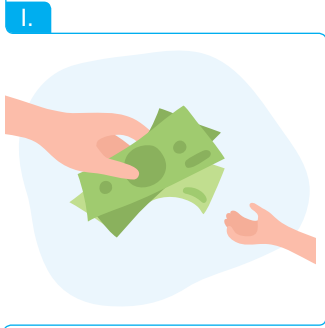

Bayramlarda ve düğünlerde çocuklara harçlık vermek



Doğum günlerinde arkadaşlara hediye almak



İftar yemekleri düzenleyerek komşuları davet etmek

davranışlarından hangileri örnek verilebilir?

A) Yalnız I.

B) I ve II.

C) II ve III.

D) I, II ve III.

8. Aşağıda verilen yerleşim alanlarında yapılan kazılarda dinî objelere rastlanmıştır. Bu yerleşim alanlarının tarihi MÖ 10.000 yılına kadar uzanmaktadır. İslam dinine göre ise insanlık tarihi bir peygamberle başlamıştır.



Göbeklitepe
Urfa



Arslantepe Höyüğü
Malatya



Çatalhöyük
Konya

Buna göre aşağıdaki yargılardan hangisine ulaşılabilir?

- A) Din, tarihin her döneminde var olmuştur.
B) Dinlerin kuralları zaman içinde değişikliğe uğramıştır.
C) Anadolu'da farklı dinlere mensup insanlar kardeşçe yaşamıştır.
D) Din merkezlerinin kurulmasında peygamberler rol almıştır.

9. Aşağıdakilerden hangisi insanı diğer canlılardan ayıran temel bir özelliktir?

A)



Anneye sahip olmak

B)



Akıllı olmak

C)



Aile kurmak

D)



Sevmek

10. Aşağıda İslam dininin evliliğe verdiği önemi bilen iki gencin bu konuda attığı adımı gösteren resim verilmiştir.



Bu durum "Aranızdaki bekârları, kölelerinizden ve cariyelerinizden elverişli olanları evlendirin. Eğer bunlar fakir iseler, Allah kendi lütfu ile onları zenginleştirir. Allah, (lütfu) geniş olan ve (her şeyi) bilendir." (Nûr suresi, 32. ayet) ayetine uygun davranmak isteyen anne ve babaların gayretleri sonucunda gerçekleşmiştir.

Bu parçada İslam'ın aşağıdakilerden hangisine verdiği önem vurgulanmıştır?

A) Neslin korunması

B) Canın korunması

C) Dinin korunması

D) Aklın korunması

İNGİLİZCE TESTİ

SÖZEL

BÖLÜM

1. Bu testte 10 soru vardır. Süre 15 dakikadır.
2. Cevaplarınızı, cevap kâğıdının İngilizce Testi için ayrılan kısmına işaretleyiniz.

Answer the questions (1 - 3) according to the invitation card below.

THE CLASS OF 2010

We are organizing our first class reunion. It is a great chance for us to see everybody after a long time. Don't miss this opportunity!



We hope to see all of you there!

There is food, music, dance and lots of fun!

Date: Sunday, July 10

Time: 10 a.m. to 12 p.m.

Location: City Cafe, King Street

Contact person: Albert Jonson
(albert_jonson@schoolmail.com)

Ticket price: \$ 25 per person

1. Look at the invitation card above. Who accepts the invitation?

A)



Alex

Thank you for your invitation. I'm sorry, but I can't attend the event. Because I'm going on vacation on Sunday.

B)



Kate

I'm afraid I can't make it, because I am going to be out of city. Hope you have an awesome party.

C)



Liza

Why not? It sounds awesome. It will be great to see my old classmates. I'll be there for sure.

D)



Paul

It will be a great opportunity to meet with my friends, but I can't make it. Sorry! My parents are coming from the USA on that day.

2. Complete the sentence.

The invitation card is for a/an - - - -.

- A) class reunion
- B) birthday party
- C) school lunch
- D) graduation party

3. Complete the sentence.

If students want to ask for more information, they should - - - -.

- A) call Albert by phone
- B) meet Albert on July 10
- C) visit Albert at the Cafe
- D) send an e-mail to Albert

Answer the questions (4 - 5) according to the information below.

Miss Uluçay is a teacher at Oxford Elementary School. She has twenty-seven students (fifteen girls, twelve boys) in her class. She did some research about her students' free time activities. He compared boys and girls. She asked them some questions. Here are some results from her research:

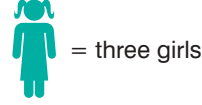
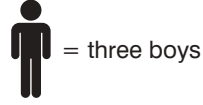

4. Which sentence is **WRONG** about the research results?

- A) Girls are more interested in sports than boys.
- B) Most of the girls like going to the concerts.
- C) Boys prefer studying less than girls do.
- D) Boys like watching science fiction movies more than girls.

5. Which can **NOT** be one of the questions in the questionnaire?

- A) What kind of films do you watch?
- B) What's your favourite free time activity?
- C) How about going to the cinema this weekend?
- D) What do you prefer doing in your free time, studying or playing sports?



6. Which of the following options is **WRONG** according to the CD cover?

- A) It is a pop music CD.
- B) There are forty songs in it.
- C) There are six singers in the CD.
- D) The songs are generally for old people.

7.



Pam I never use the Net. I hate being online.



Larry I only check my mails on the Net at weekends.



Alex I enjoy playing online games and surfing the Net for hours.



Eric I sometimes do online shopping.

According to the statements above, - - - is addicted to the Internet.

Fill in the blank according to the information above.

- A) Pam
- B) Larry
- C) Alex
- D) Eric

Answer question 8 according to the cooking process below.



How to make Healthy Fruit Juice

Step 1

Clean the grapes. Peel and cut the orange.

Step 2

Mix grapes, lemon juice, orange, grated ginger, chilled water and salt. In a blender, blend together all ingredients.

Step 3

Strain with a not-too-fine strainer. Pour into glass, and mix honey.

Step 4

Stir it well. Garnish it with chopped mangoes, ice cubes and mint leaves. Serve chilled.

8. Which ingredient is **NOT** mentioned in the text?

A)



B)



C)



D)



Answer the questions (9 - 10) according to the phone conversation below.



- Alicia:** Hi, Joshua. This is Alicia calling. Did you hear what happened to Tom yesterday?
- Joshua:** Hi, Alicia. No, I didn't. I hope it isn't something bad. - - - -?
- Alicia:** Well, that is not good news unfortunately. He had an accident with his car.
- Joshua:** - - - -? I saw him in the school yesterday. We talked in break time.
- Alicia:** Yes, it's true. He left the school early yesterday and he had a car accident on his way home.
- Joshua:** Oh, my god! - - - -?
- Alicia:** He is at the hospital. His leg was injured.
- Joshua:** (1)- - - -.

9. Fill in the blank(1) in the dialogue.

- A) That's great
- B) I'm sorry to hear that
- C) What a wonderful news
- D) He must be happy now

10. Which question DOESN'T Joshua ask to Alicia?

- A) Are you serious
- B) What happened
- C) Where is he now
- D) When did the accident happen

MATEMATİK TESTİ

SAYISAL

BÖLÜM

1. Bu testte 20 soru vardır. Süre 40 dakikadır.
2. Cevaplarınızı, cevap kâğıdına işaretleyiniz.

1. 16 sayısı sıfırdan farklı kaç tane rakamla aralarında asaldır?

- A) 3
- B) 4
- C) 5
- D) 6

2. Şamil bilyelerini 4 er, 5 er ve 6 şar saydığında her seferinde 3 bilyesi artıyor. Şamil'in bilyeleri 200 den fazla olduğuna göre en az kaç bilyesi vardır?

- A) 203
- B) 243
- C) 303
- D) 363

3. Aşağıdaki tabloda Ali'nin oynamış olduğu aralarında asal oyunu görülmektedir. Ali tablonun sağ üst köşesinden başlayarak sadece yatay ve dikey aralarında asal sayıların bulunduğu karelerde ilerlemiş ve aralarında asal olarak ilerleyebileceği sayı kalmayınca 8'in bulunduğu kareden çıkmıştır.

2	3	7
4	6	8
8	1	5

Ali aynı oyunu aşağıdaki tabloda oynasaydı hangi sayının bulunduğu kareden çıkardı?

2	6	10	1
7	8	4	16
14	3	9	8
15	12	11	13

A) 11

B) 12

C) 13

D) 15

4. a bir sayma sayısıdır. Buna göre, $EKOK(a, 24) = 72$ olduğuna göre a aşağıdakilerden hangisi olamaz?

A) 9

B) 18

C) 36

D) 48

5. Bursa'da üretilen ipek eşarplar kutulara konulduktan sonra TIR'ların taşıyacağı turuncu ya da beyaz konteynerlere boşluk kalmayacak şekilde aşağıdaki düzende yerleştirilmiş ve TIR'lar İstanbul - Harem Limanı'na doğru yola çıkmıştır.

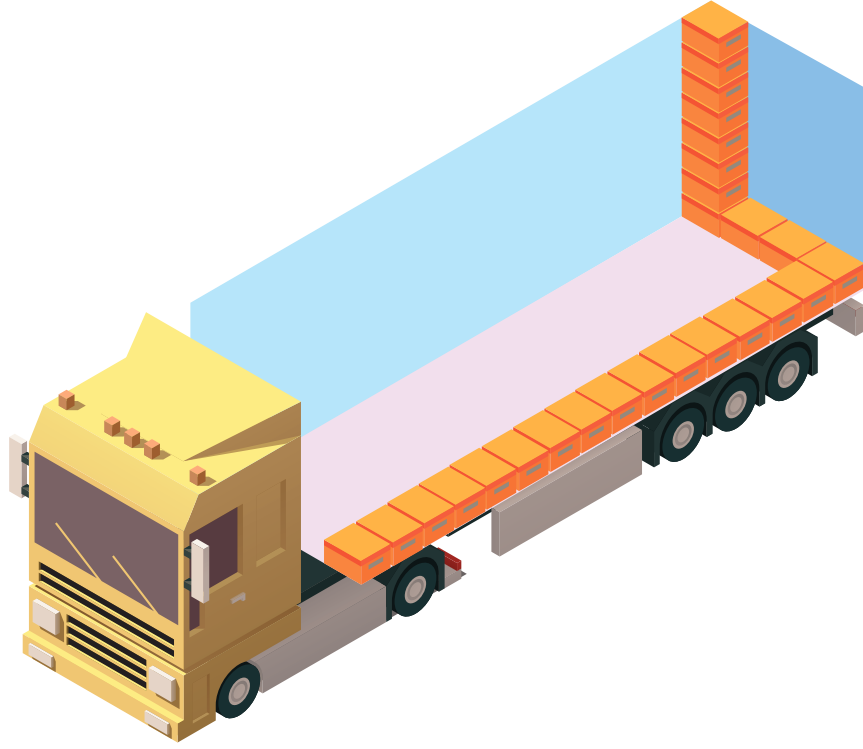

İstanbul - Harem Limanı'nda uluslararası taşımacılık yapan bir gemiye bu konteynerler aşağıdaki gibi yüklenmiştir.

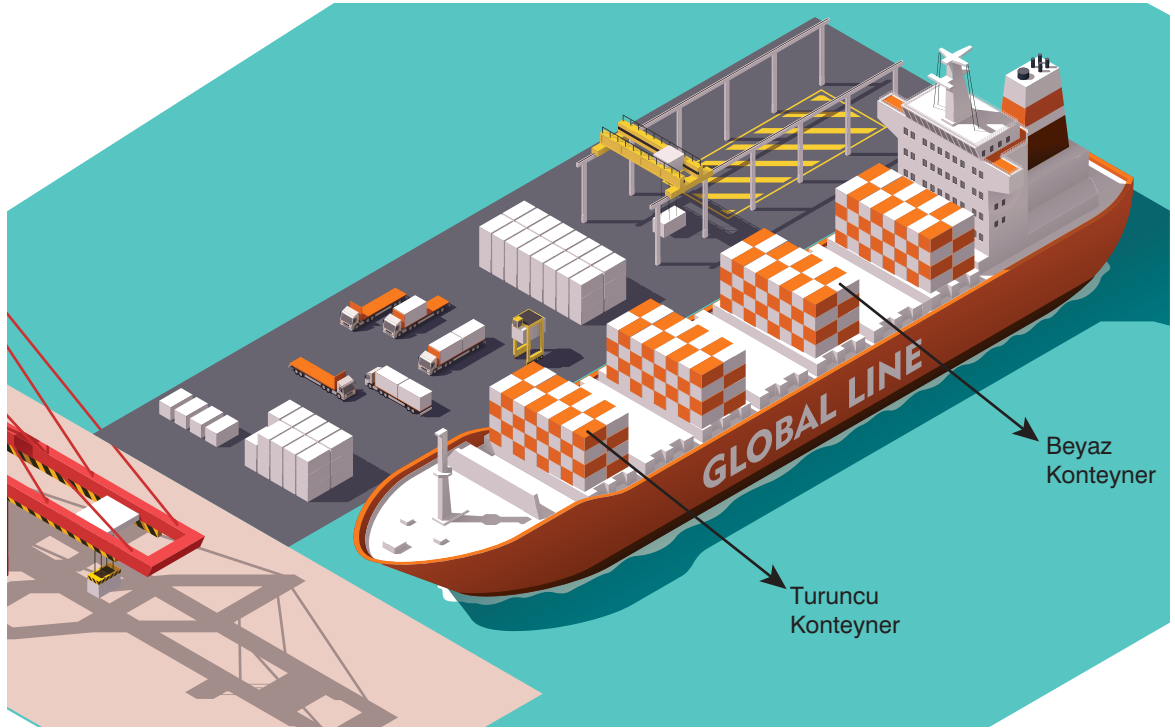

Buna göre, gemiye kaç kutu eşarp yüklendiğini belirten sayının üslü ifadesi aşağıdakilerden hangisidir?

A) 2^{17}

B) 2^{19}

C) 2^{21}

D) 2^{23}

6. Vedat ondalık gösterimlerin farklı şekillerde gösterilebileceğini anlatmak için aşağıdaki şemayı çizmiş ve $0,28 \cdot 10^4$ ifadesini farklı şekillerde göstermeye çalışmıştır.

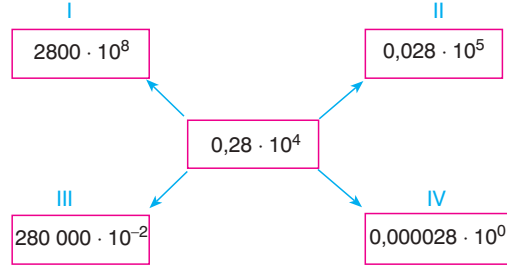

Buna göre, Vedat'ın hangi bölümlere yazdığı ondalık gösterim ortada yazan ondalık gösterimle aynı değildir?

- A) Yalnız I B) I ve IV C) III ve IV D) Yalnız IV

7. Furkan alanı 250 br^2 olan dikdörtgen biçimindeki bir kartondan kenar uzunlukları birer doğal sayı olacak şekilde iki farklı kare çizerek kesip çıkarıyor ve geriye kalan 105 br^2 büyüklüğündeki karton parçasını ise atıyor. Buna göre ilk başta oluşturulan karelerden büyük olanın çevresi kaç birimdir?
 A) 32
 B) 36
 C) 40
 D) 44

8.



Resimde verilen ve yüzeyi kareye benzeyen Karegöl'ün yüzölçümü $2,25 \text{ kilometrekare}$ olduğuna göre, gölün çevre uzunluğu yaklaşık kaç kilometredir?

- A) 5,4 B) 5,7 C) 6 D) 6,3

9. a ve b birer tamsayı ve a 1'den farklı olmak üzere; $\sqrt{(770.K)}$ sayısı $a\sqrt{b}$ şeklinde yazılmadığına göre K sayısı aşağıdakilerden hangisi olabilir?

- A) 2
- B) 3
- C) 5
- D) 7

10. $\sqrt{243} = a\sqrt{b}$ eşitliğinde a ve b tamsayı olmak üzere, a+b ifadesinin en büyük değeri ile en küçük değerinin farkı kaçtır?

- A) 12
- B) 22
- C) 232
- D) 242

11. Aşağıda karenin içerisine en az iki basamaklı herhangi bir sayı yazıldığında elde edilecek sonuçlar verilmiştir.

$$\boxed{ab} = \sqrt{ab}$$

$$\boxed{abc} = \sqrt{ab} + \sqrt{bc}$$

$$\boxed{abcd} = \sqrt{ab} + \sqrt{bc} + \sqrt{cd}$$

Buna göre,

$$\boxed{81649} - \boxed{3649}$$

işleminin sonucu aşağıdakilerden hangisine eşittir?

A) $\boxed{649} + \boxed{364}$

B) $\boxed{1649} - \boxed{364}$

C) $\boxed{3649} - \boxed{649}$

D) $\boxed{8164} - \boxed{364}$

12. Bir inşaat şirketi; içinde A tipi (1+1), B tipi (2+1), C tipi (3+1) ve D tipi (4+1) dairelerin bulunduğu 2400 dairelik bir inşaat projesi yapmıştır.

Bu dairelerin türlerine göre dağılımı aşağıdaki daire grafiğinde gösterilmiştir.

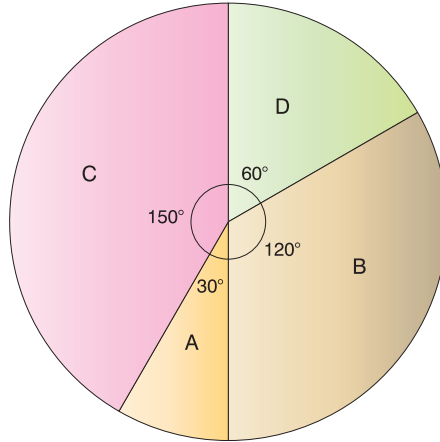

Bu projede üretilen dairelerin 1100 tanesi proje aşamasında satılmıştır.

Satılan dairelerin türlerine göre yüzdelik dağılımı aşağıdaki sütun grafiğinde verilmiştir.

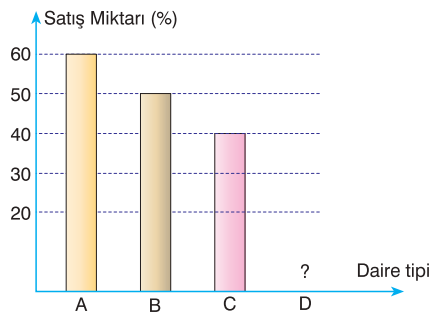

Buna göre, yapılan D tipi dairelerin yüzde kaç satılmıştır?

A) 40

B) 45

C) 50

D) 55

13. Aşağıdakilerden hangisi yanlıştır?

- A) Bir zar atıldığında üst yüze gelen sayının tek olma olasılığı ile asal olma olasılığı eş olasılıklıdır.
 B) Bir olayın olma olasılığı ile olmama olasılığı her zaman eş olasılıklıdır.
 C) Bir zar atıldığında üst yüze gelen sayının tek olma olasılığı ile çift olma olasılığı eş olasılıklıdır.
 D) Olasılık değeri $\frac{1}{3}$ den büyük 1 den küçük olan olaylar olması muhtemel bir olaydır.

14. Bir olayın olma olasılığı = $\frac{\text{İstenilen olası durumların sayısı}}{\text{Tüm olası durumların sayısı}}$

Aşağıdaki sütun grafiğinde, bir okulun 8. sınıflarındaki öğrenci sayıları gösterilmiştir.

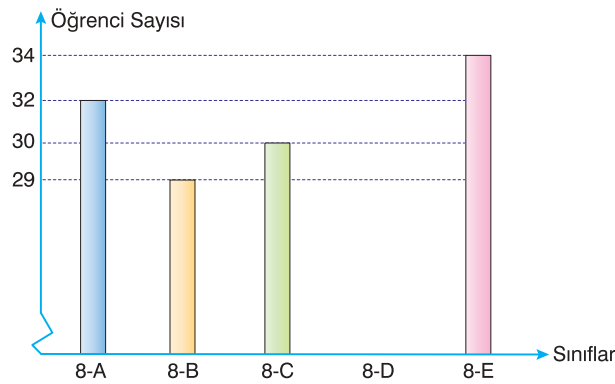

Bu okulun 8. sınıflarında ortalama 30 öğrenci olduğuna göre, 8. sınıflardan seçilen bir öğrencinin 8-D sınıfındaki bir öğrenci olma olasılığı kaçtır?

A) $\frac{1}{4}$

B) $\frac{1}{5}$

C) $\frac{1}{6}$

D) $\frac{1}{8}$

15. Adana'dan Erzincan'a gidip dönecek olan Yıldırım'ın istediği tarihlerdeki uçak seferlerine ait bilet fiyatları aşağıda verilmiştir.

Gidiş – Dönüş	
Adana	Erzincan
21 Mart Perşembe	24 Mart Pazar
1 Yolcu	

Gidiş	
Saat	Ücret
08.00	180 TL
09.20	190 TL
10.45	210 TL

Dönüş	
Saat	Ücret
21.15	200 TL
22.00	220 TL
22.30	220 TL

Yıldırım, yukarıda verilen fiyatlarla gidiş ve dönüş biletlerini alıyor.

Buna göre, Yıldırım'ın uçak biletlerini alırken ödediği toplam tutar için kaç farklı olası durum vardır?

- A) 3 B) 4 C) 5 D) 6

16. Bir kelimeyi meydana getiren 6 harf eşit özellikteki kartlara yazılarak bir kutuya konuluyor.

Kutudan rastgele çekilen bir kartın üzerinde yazılı harfin;

→ □ olma olasılığı, ☆ olma olasılığından büyüktür.

→ □ olma olasılığı, * olma olasılığından büyüktür.

→ * olma olasılığı, ☆ olma olasılığından büyüktür.

□, * ve ☆ kelimeyi oluşturan harfleri temsil etmek üzere aşağıdakilerden hangisi bu kelime olabilir?

- A) AKYAKA B) BECERİ C) GECECİ D) TENEKE

17. Masa üzerinde yer alan ve kenar uzunluğu 10 cm olan kare şeklindeki kâğıdın aşağıdaki gibi x cm'lik kısmı içe doğru katlanıyor.

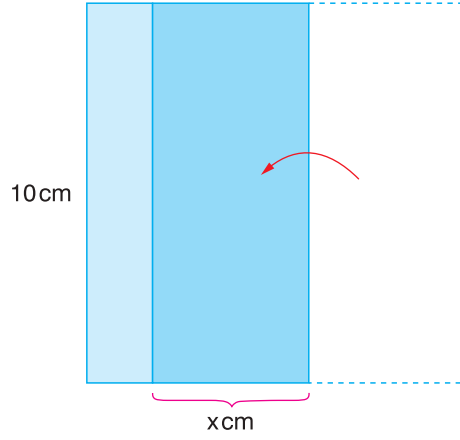

Buna göre, aşağıdaki ifadelerden hangisi yanlıştır?

- A) Katlanan kısmın alanı $10x \text{ cm}^2$ dir.
- B) Katlama işleminden sonra kâğıdın masada kapladığı alan $(100 - 10x) \text{ cm}^2$ olmuştur.
- C) Katlama işleminden sonra kâğıdın masada kapladığı alan $20x \text{ cm}^2$ azalmıştır.
- D) Kâğıdın tek kat olan kısmının cm^2 cinsinden alanı $20 \cdot (5 - x)$ şeklinde çarpanlarına ayrılır.
18. Üzerinde 1'den 60'a kadar numaralar olan toplar boş bir torbaya atılıyor. Torbadan rastgele seçilen bir topun 60'ın çarpanı olmama olasılığı kaçtır?
- A) 1/5
- B) 4/5
- C) 11/60
- D) 3/4
19. Cenk 2,3,5 rakamları ile iki basamaklı tüm sayıları yazıyor. Cenk'in asal sayı yazma olasılığı kaçtır?
- A) 1/2
- B) 1/3
- C) 1/4
- D) 1/6

20. Aşağıdaki şekilde görüldüğü gibi kenar uzunlukları $(4a - 1)$ cm ve $(2a + 1)$ cm olan kırmızı renkli dikdörtgen biçimindeki saydam kağıt, kenar uzunlukları $(6a + 4)$ cm ve $9a$ cm olan sarı renkli dikdörtgen biçimindeki saydam kağıdın $(3a + 2)$ cm solunda durmaktadır.

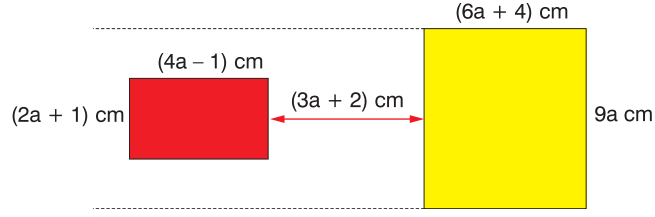

Kırmızı renkli dikdörtgen sağa doğru $(5a + 1)$ cm ötelenerek sarı renkli dikdörtgenin üzerine gelmiştir.

Üst üste gelen kırmızı ve sarı renkli saydam kağıtlar turuncu renkte görüldüğüne göre, son durumda kaç cm^2 turuncu renkli bölge görünür?

- A) $(2a - 1)^2$ B) $(2a + 1)^2$ C) $(2a)^2 - 1$ D) $(2a)^2 + 1$

FEN BİLİMLERİ TESTİ

SAYISAL

BÖLÜM

1. Bu testte 20 soru vardır. Süre 40 dakikadır.
2. Cevaplarınızı, cevap kâğıdına işaretleyiniz.

1. Bir şirket, dört çalışanını iş görüşmesi için K, L, M ve N şehirlerine gönderecektir. Çalışanlar, bu noktaların yerlerini harita üzerinde bulup işaretlemiş ve 21 Aralık tarihinde yapacakları günlük iş seyahatinde bu noktalarda gündüz sürelerinin ne kadar olacağını tespit etmiştir.

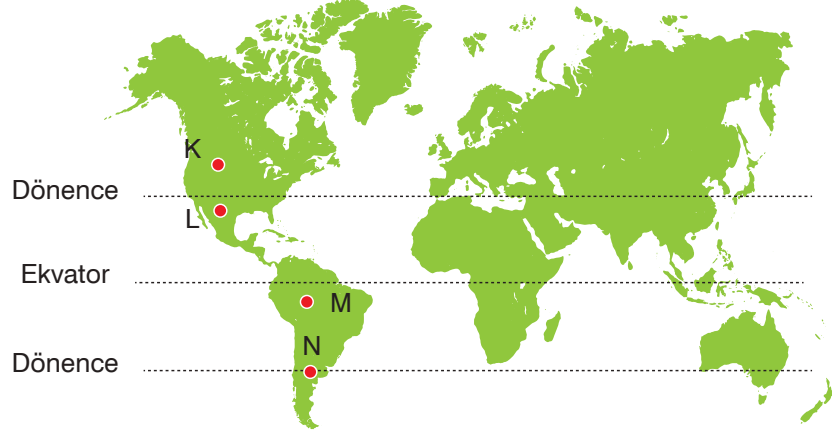

Şehirler	Metin	Cemal	Selin	Zerrin
Gündüz süreleri	9 saat	10 saat	14 saat	15 saat

Çalışanların gideceği yerlerdeki gündüz süreleri tabloda verildiğine göre, hangi çalışanın hangi şehre gideceği aşağıdakilerin hangisinde doğru eşleştirilmiştir?

	Metin	Cemal	Selin	Zerrin
A)	K	L	M	N
B)	L	M	K	N
C)	N	M	L	K
D)	K	N	L	M

3. Güneş, Dünya'nın ısı ve ışık kaynağıdır. Dünya'ya ulaşan Güneş ışınları yüzey ve atmosfer tarafından soğurularak Dünya'nın ısınmasını sağlar.

Güneş ışınlarının yeryüzüne ulaştığı bir anda yeryüzündeki bazı noktadaki sıcaklıklar şekilde gösterilmiştir.

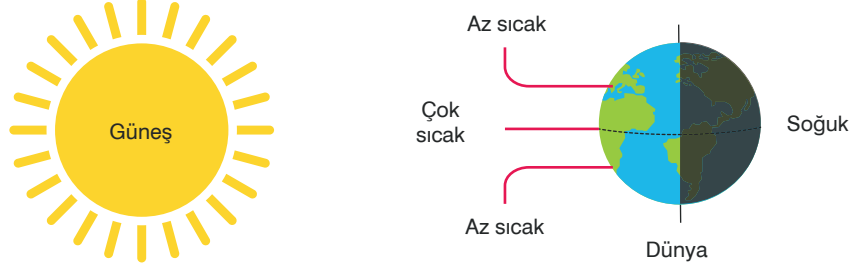

Zeynep, fen bilimleri dersinde "Mevsimlerin Oluşumu" konusunu öğrenir. Bu konu ile ilgili kendisinin kabiliyetli olduğu bilgisayar programlama alanında bir çalışma yapmak ister. Zeynep'in hazırladığı çalışma aşağıda verilmiştir.

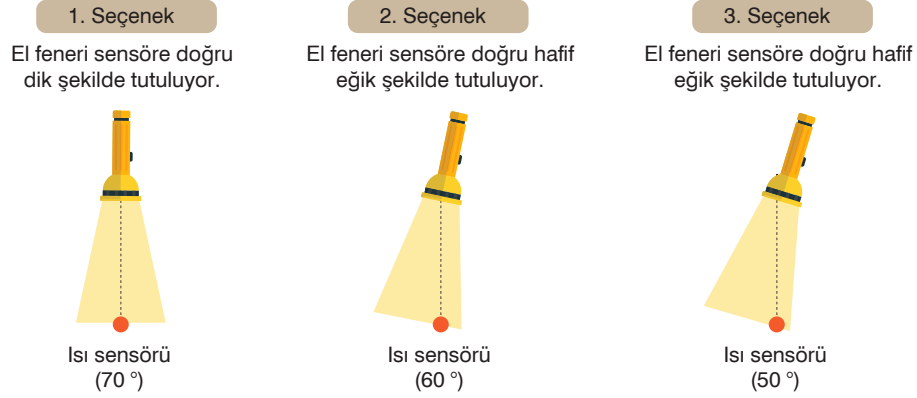

Zeynep, yukarıda verilen çalışmasında ısı sensörlerinin üzerine şekildeki gibi özdeş el fenerlerinden ışık gönderdiğinde sensörlerdeki sıcaklık değişimlerinin farklı olduğunu görüyor.

Fen bilimleri öğretmeni Zeynep'in bu çalışmasının bir kazanımı çok güzel ifade ettiğini belirtir ve Zeynep'i tebrik eder.

Buna göre, öğretmenin bahsettiği kazanım aşağıdakilerden hangisi olabilir?



- A) Dünya, kendi etrafında döner, Güneş etrafında dolanır.
- B) Birim yüzeye düşen ışık miktarı mevsimlerin oluşmasında etkilidir.
- C) Dünya, ülkemizde kış mevsimi yaşanırken Güneş'e yakın, yaz mevsimi yaşanırken Güneş'e uzaktır.
- D) Gece - gündüz oluşumu, Dünya'nın kendi etrafında dönmesinin sonucudur.

4. Öğretmen Taner Bey, "Rüzgar Nasıl Oluşur?" konusu için aşağıdaki etkinliği tasarlıyor.

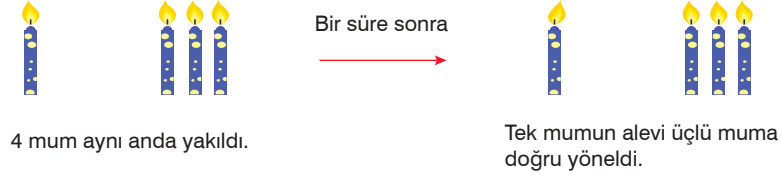
Taner Bey, özdeş 4 mumdan üçünü yanyana, kalan tek mumu da bu mumların karşısına yerleştirip dört mumu da yakıyor. Bir süre sonra tek olan mumun alevi diğer mumlara da doğru yöneliyor.



Etkinlikle ilgili görüşleri aşağıda verilen öğrencilerden hangisinin yorumu yanlıştır?

- A)  Mehmet: Tek mumun çevresinde alçak, üç mumun çevresinde yüksek basınç alanı oluşmuştur.
- B)  Şerife: Üçlü mumların çevresinde hava ısınıp yükselmiştir.
- C)  Kadir: Sıcaklık farkı hava akımı oluşmasına neden olmuştur.
- D)  Dilara: Tek mumun olduğu bölgeden üç mumun olduğu tarafa doğru hava akımı oluşmuştur.

5. Adaptasyon konusuyla ilgili olarak kelebekler kullanılarak aşağıda anlatılan deney yapılıyor.

1. Deney

Fabrikaların bulunmadığı ve çevre kirliliğinin olmadığı bir bölgede ağaç gövdeleri açık renklidir. Bu bölgeye kanat rengi siyah ve beyaz olan kelebeklerden eşit sayıda bırakılarak yeterli süre bekleniyor. Deney sonunda etçil kuşların yakaladığı kelebeklerden %85'i siyah renkte ve %15'i beyaz renkte olduğu belirleniyor.

2. Deney

Fabrikaların bulunduğu ve çevre kirliliğinin olduğu bir bölgede ağaç gövdeleri isten dolayı koyu renklidir. Bu bölgeye kanat rengi siyah ve beyaz olan kelebeklerden eşit sayıya bırakılarak yeterli süre bekleniyor. Deney sonunda etçil kuşların yakaladığı kelebeklerden %80'i beyaz renkte ve %20'sinin de beyaz renkte olduğu belirleniyor.

Yapılan bu ekolojik deneyden aşağıda verilen sonuçların hangisine ulaşılır?

- A) Kirliliğin olduğu bölgelerde beyaz kelebekler mutasyon geçirerek siyah kelebeklere dönüşür.
 B) Farklı ortamlarda kelebeklerin kanat renkleri modifikasyon etkisiyle değişebilmektedir.
 C) Farklı ortamlarda farklı kanat rengine sahip birey oranının değişmesine doğal seçilim sebep olmaktadır.
 D) Bir bölgedeki avcı kuşlar ortama uyumlu olan kelebekleri daha kolay yakalar.

6. DNA'yı oluşturan yapı birimlerine nükleotid adı verilir. Her nükleotidin yapısında birer tane organik baz, şeker ve fosfat molekülü bulunur. Aşağıda bir nükleotid molekülü gösterilmiştir.

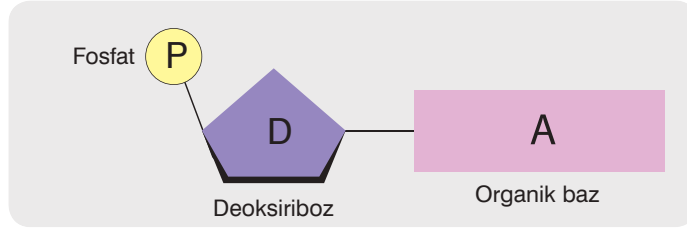

DNA'nın yapısında 4 çeşit organik baz yer alır. Bunlar adenin, guanin, sitozin ve timindir. DNA'nın sarmal yapısında adenin ile timin, guanin ile sitozin organik bazları karşılıklı olarak bağlanır.

Bir DNA'da bulunan 3 farklı molekülün sayısı arasında aşağıdaki grafikte gösterilen ilişki bulunmaktadır.

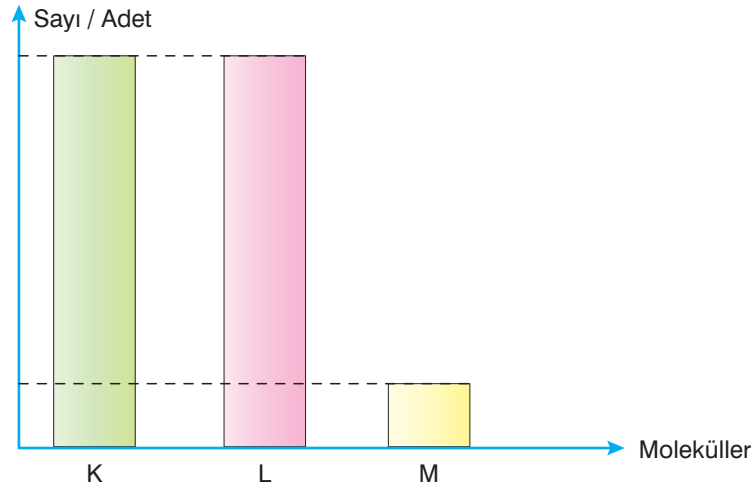

Buna göre grafikte verilen moleküllerle ilgili olarak;



Ali: K adenin bazı, L timin bazı ve M sitozin bazı olabilir.



Ayşe: K fosfat molekülü, L adenin bazı ve M sitozin bazı olabilir.



Veli: K deoksiriboz şekeri, L fosfat molekülü ve M guanin bazı olabilir.

hangi öğrencilerin yorumları doğrudur?

A) Yalnız Ali

B) Ali ve Veli

C) Veli ve Ayşe

D) Ali, Veli ve Ayşe

7. Bezelyelerde çiçek rengi özelliğiyle ilgili yapılan iki farklı çaprazlamadan grafiklerde belirtilen oranlara sahip döllere meydana gelmiştir.

1. ÇAPRAZLAMA

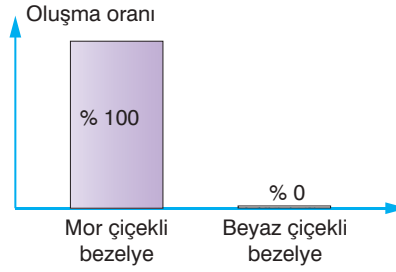
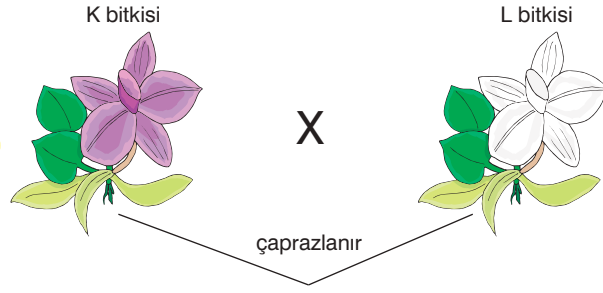

2. ÇAPRAZLAMA

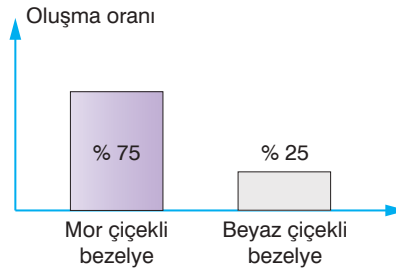
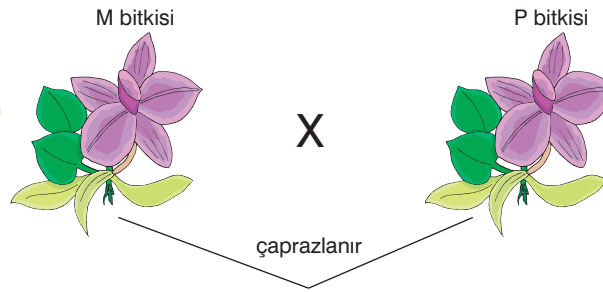

Yukarıda yapılan çaprazlamalarla ilgili olarak;

- I. 1. çaprazlamada kullanılan K ve L bezelyeleri homozigot (saf döl) genotipe sahiptir.
- II. 2. çaprazlamada kullanılan M ve P bezelyeleri heterozigot (melez döl) genotipe sahiptir.
- III. Bezelyelerde mor çiçek rengi geni baskın, beyaz çiçek rengi geni ise çekiniktir.

açıklamalarından hangileri doğrudur?

A) Yalnız III

B) I ve II

C) I ve III

D) I, II ve III

8. Araştırma sorusu: Bir canlıda modifikasyonla oluşan değişimler kalıtsal mıdır?

Öğretmen: Çocuklar, bu araştırma sorusunun doğruluğunu çuha çiçeği bitkisini kullanarak nasıl inceleyebiliriz?

Öğretmenin sorusuna karşılık aşağıda verilen öğrencilerden hangisinin yaptığı önerinin uygulanması uygundur? (Çuha çiçeği bitkisi sıcak ortamda beyaz, serin ortamda kırmızı renkli çiçekler açar)

A)



Aydın

Kırmızı çiçekli olan bir çuha çiçeği bitkisini sıcak ortamda yetiştiririz. Oluşan tohumların yarısını sıcak yarısını da serin ortamda çimlendirip bitkiyi yetiştirerek çiçek renklerini karşılaştırırız.

B)



Songül

Kırmızı çiçekli olan bir çuha çiçeği bitkisini serin ortamda yetiştiririz. Oluşan tohumların tümünü serin ortamda çimlendirip bitkiyi yetiştirerek çiçek renklerini karşılaştırırız.

C)



Yağız

Beyaz çiçekli olan bir çuha çiçeği bitkisini sıcak ortamda yetiştiririz. Oluşan tohumların tümünü sıcak ortamda çimlendirip bitkiyi yetiştirerek çiçek renklerini karşılaştırırız.

D)



Zeynep

Beyaz çiçekli çuha çiçeği bitkisi ile kırmızı çiçekli çuha çiçeği bitkisinin kromozom sayılarını karşılaştırırız.

9. Canlı bir hücrenin kuru ağırlığının yaklaşık olarak %60'lık kısmını protein molekülleri oluşturmaktadır. Proteinler hücredeki DNA kontrolünde üretilen moleküllerdir. Örneğin kan grubunu oluşturan proteinlerin üretimini DNA düzenlemektedir. Aynı DNA molekülündeki nükleotidlerin sayı ve diziliminin farklı olması gibi proteinlerin yapısındaki aminoasitlerin sayısı, çeşidi ve diziliminin farklı olması çok sayıda farklı protein üretiminin gerçekleşmesini sağlar. Bir hücredeki protein sentez süreci şematik olarak aşağıda verilmiştir.

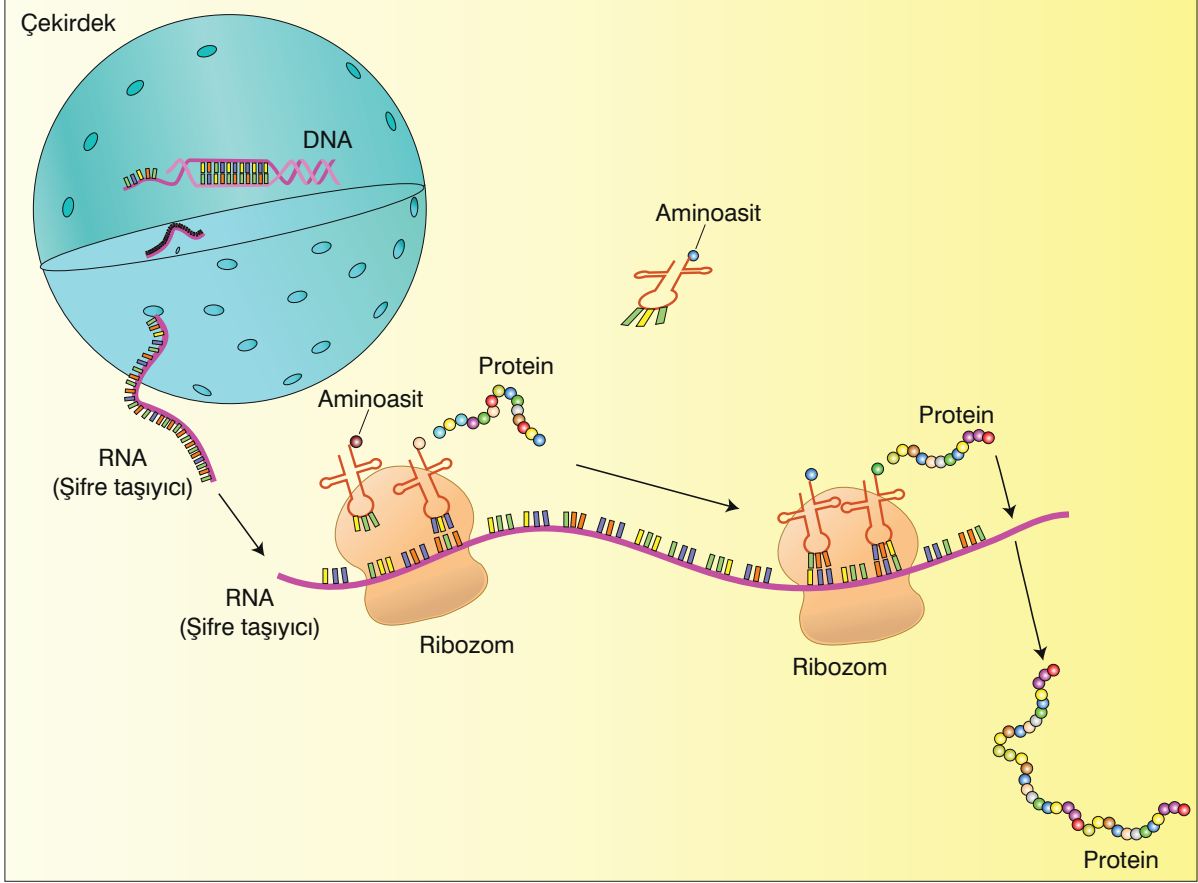

Protein sentezi için önce çekirdekdeki DNA'lardan birisindeki ilgili gen sentezlenecek proteinin şifresini bir RNA'ya aktararak sitoplazmaya yollar. RNA sitoplazmadaki ribozom denen protein sentez organeline bağlanır. Daha sonra RNA'daki şifreye göre yapı taşı olan amino asit çeşitleri uygun sıra ve sayıda birleştirilerek proteinin sentezlenmesi sağlanır.

Protein sentezi hücre yaşamında genetik madde kontrolünde gerçekleşen en önemli olaylardan birisidir. Sentezlenen proteinlerin sayısız çeşidi olabilir ve farklı işlerde kullanılır. Proteinler enzim, hormon, hücre zarı, bağışıklık maddesi, canlı zehiri, kas, kıl, tırnak, salgı üretiminde kullanılmaktadır.

Yukarıda anlatılan canlılık olayıyla ilgili olarak aşağıda verilen değerlendirmelerden hangisi söylenemez?

- A) Canlılardaki protein moleküllerinin yapısı DNA tarafından kontrol edilmektedir.
- B) Canlılardaki protein farklılığı, canlılardaki genetik çeşitlilik ile sağlanmaktadır.
- C) Enzim, hormon, kas gibi farklı protein yapıları maddelerin üretilmesinde DNA'daki farklı genler etkili olur.
- D) Her canlıda aynı proteinler farklı işlerin gerçekleşmesinde görev yapmaktadır.

10. Bezelyelerde sarı tohum geni yeşil tohum genine baskındır. Aşağıda bazı çaprazlama örnekleri verilmiştir.

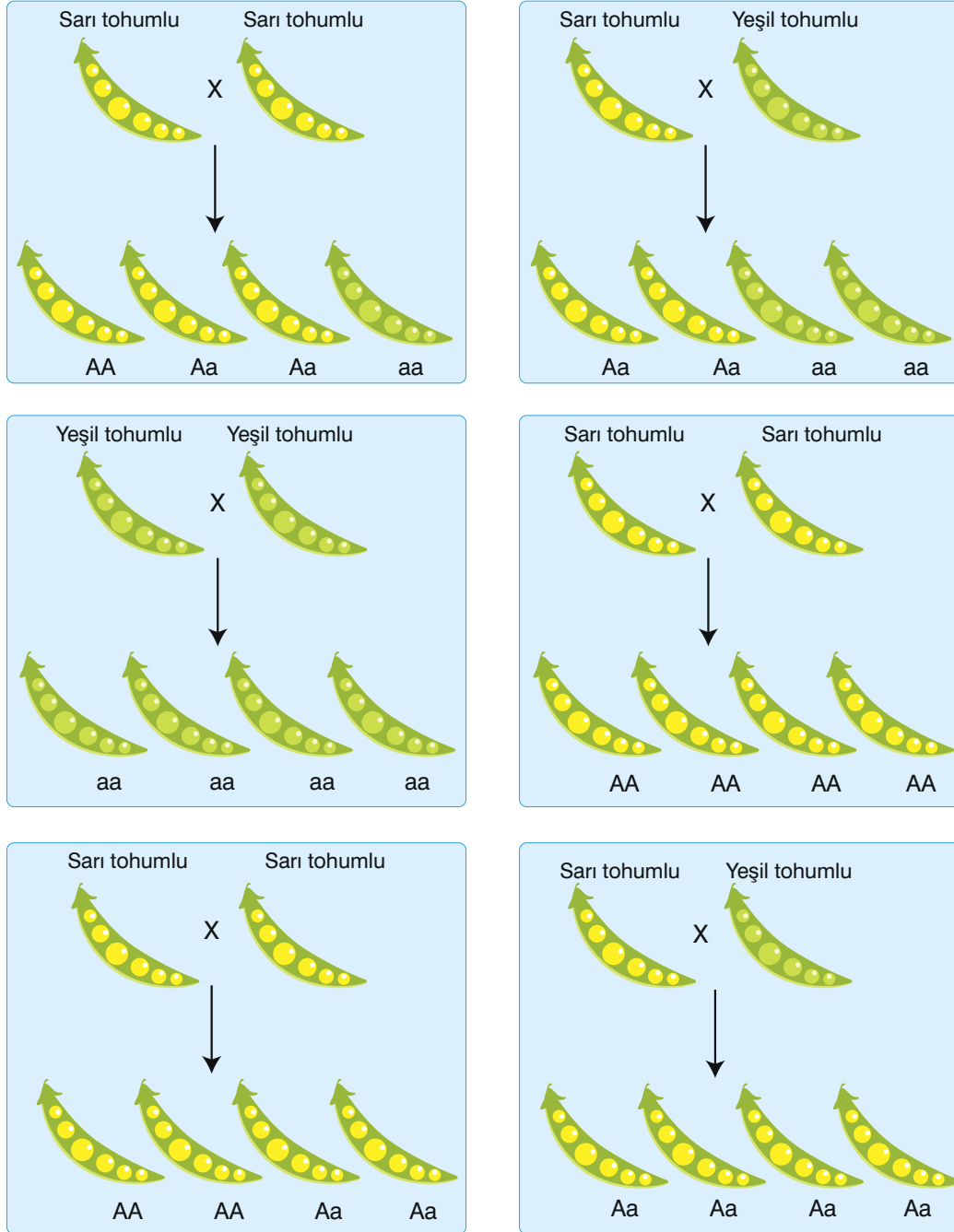

Yukarıda gösterilen çaprazlamalara bakılarak aşağıdaki değerlendirmelerden hangisi söylenemez?

- A) Melez döl (heterozigot) aynı fenotipe sahip bezelyelerin çaprazlanması ile farklı fenotipe sahip bezelyeler oluşabilir.
- B) Saf döl (homozigot) bezelyelerin çaprazlanmasından sadece baskın fenotipe sahip bezelyeler oluşur.
- C) Saf döl (homozigot) ve melez döl (heterozigot) bezelyelerden aynı fenotipe sahip bezelyeler oluşabilir.
- D) Saf döl (homozigot) farklı fenotipe sahip bezelyelerin çaprazlanmasından aynı fenotipe sahip bezelyeler oluşur.

11. Arıtma tesislerinde sudaki ağır metaller, kimyasal bileşikler ve diğer kirlenici maddeler filtre edilerek suyun temizlenmesi sağlanır. Ancak bu işlemi sağlayan tesisler ve yöntemler hem pahalıdır hem de işlemin gerçekleşmesi uzun zaman almaktadır.

Araştırmacılar, çevre kirliliğinin azalmasını sağlamak için aşağıda şematik olarak verilen biyoteknolojik uygulamayı yapıyor.

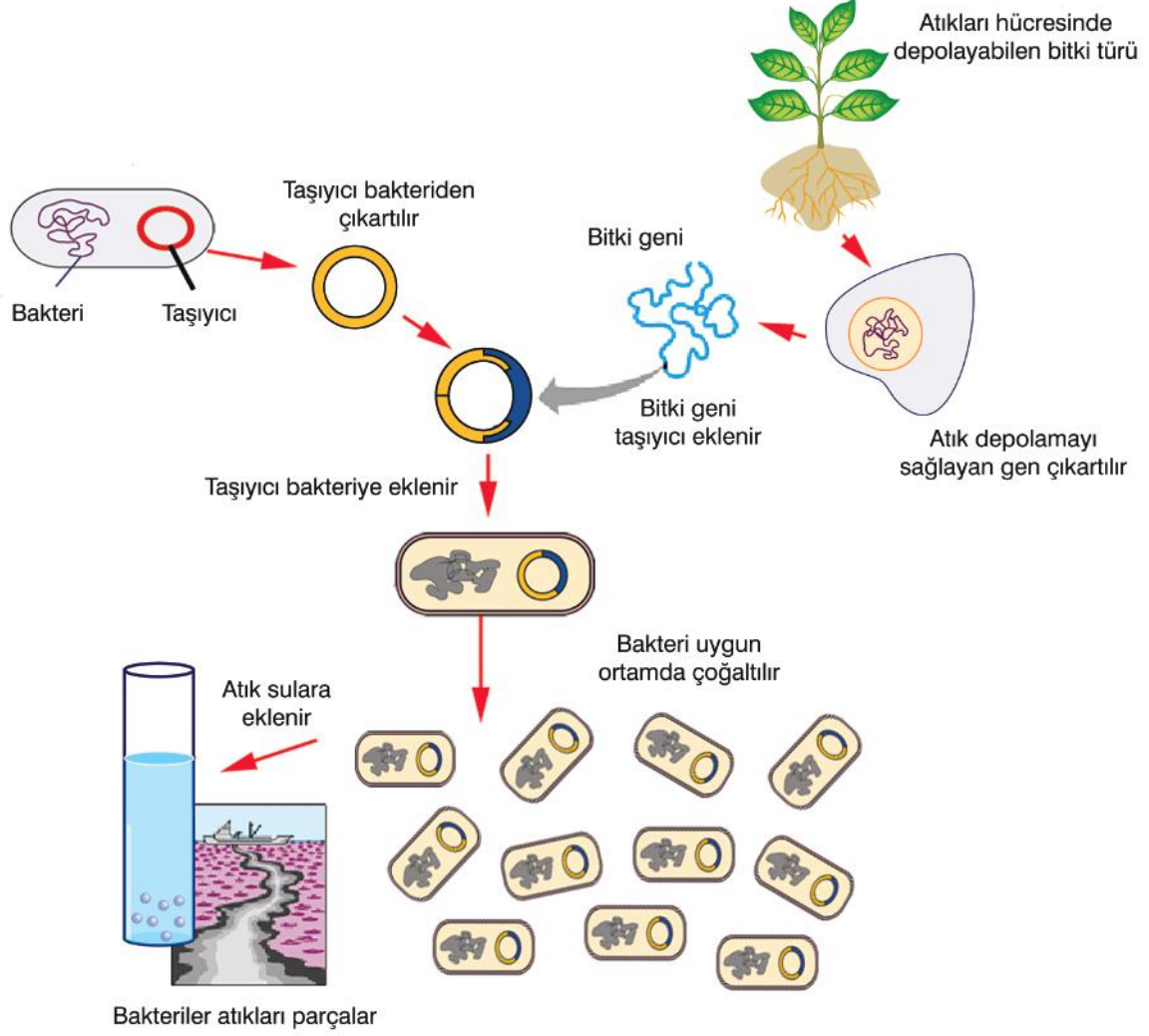

Yukarıda verilen biyoteknolojik uygulamanın geliştirilmesi ve yaygınlaştırılması ile aşağıda verilenlerden hangisi gerçekleşmez?

- A) Çevredeki hastalık yapıcı tüm mikropların yok edilmesini sağlama
- B) GDO'lu canlı üretimi ile çevre mühendislerinin çalışmasına destek olma
- C) İnsan, bitki ve hayvanların yaşayabileceği daha sağlıklı ortamlar hazırlama
- D) Toprak ve suda bulunan atık madde oranı ile çevre sorunlarını azaltma

12. Katılar, ağırlıklarından dolayı buldukları yüzeye basınç uygular. Bu basıncın büyüklüğü katının ağırlığına ve yere temas eden yüzey alanına bağlıdır.

Öğretmen Halil Bey, birbiri ile birleşebilen özdeş küplerle aşağıdaki gibi çeşitli cisimler oluşturuyor.

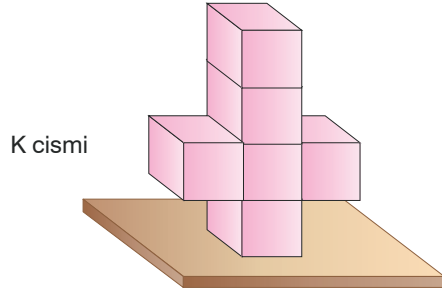

Toplam
küp sayısı: 6

Yere temas
eden küp sayısı: 1

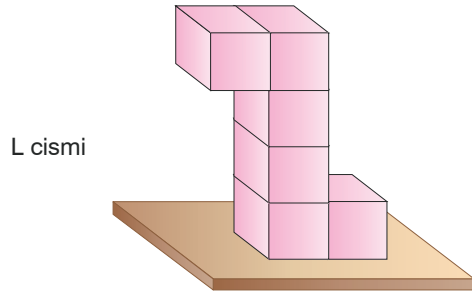

Toplam
küp sayısı: 6

Yere temas
eden küp sayısı: 2

Halil Bey, cismi oluşturan küplerin toplam sayısını ve cismin yere temas eden toplam küp sayısı arasındaki ilişkinin cismin yere yaptığı basıncı etkilediğini göstermek için öğrencilerine aşağıdaki soruyu soruyor.

“Çocuklar, duvar saatinin göstergelerinden akrebin gösterdiği sayı cismi oluşturan küplerin toplam sayısını, yelkovanın gösterdiği sayı ise cismin yere temas eden toplam küp sayısını gösterdiğini varsayın. Bu durumda hangi zaman dilimini gösteren saate göre oluşturulan cismin yapacağı basınç değeri en büyük olur?”

Buna göre, aşağıda verilen saatlerden hangisi öğretmenin istediği zaman dilimini göstermektedir?

A)



B)



C)



D)



15. Elementler, özelliklerine göre dört farklı sınıfta incelenebilir. Elementlerin bulunduğu sınıflara göre periyodik tablonun renklendirilmiş hali aşağıda verilmiştir.

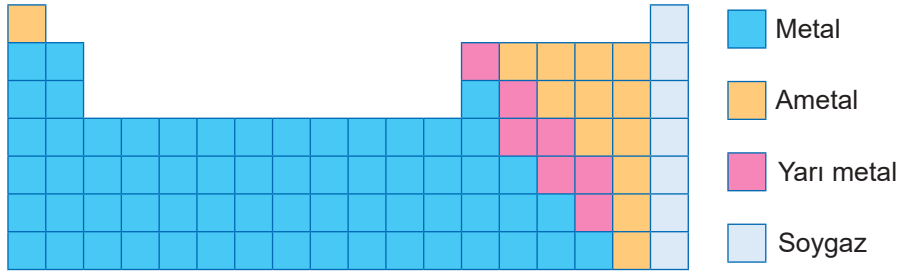

K, L, M ve N elementler; metal, ametal, yarı metal ve soygaz sınıflarından birinde yer alır. Bu elementlere ait bazı bilgiler aşağıda verilmiştir.

- N** K elementi : Yüzeyi parlaktır ve elektriği iyi iletir.
N L elementi : Isı ve elektriği K elementinden daha zayıf iletir.
N M elementi : Tel ve levha haline getirilemez.
N N elementi : Bulunduğu grupta başka sınıftan element bulunmaz.

Buna göre; K, L, M ve N elementlerinin periyodik tabloda birbirlerine göre konumu aşağıdakilerin hangisindeki gibi olabilir?

A)

	M	N
L		
K		

B)

	K	N
	M	
L		

C)

L	M	N
		K

D)

	L	
		N
K	M	

16. Aşağıdaki tabloda bazı maddelerin pH değerleri verilmiştir.

Madde	pH
a	3
b	11,5
c	7
d	2,9
e	12,5

Bu maddelerin asit ve baz olarak doğru sınıflandırılması aşağıdakilerden hangisidir?

	<u>Asit</u>	<u>Baz</u>
A)	a, d	b,e
B)	a,d,c	b,e
C)	b,e	a,d
D)	b,a,d	c,e

17. Fenolftalein ve metil oranj asitlerle bazıları ayırmamıza yarayan belirteçlerdir. Bunlardan metil oranj asitlerle kırmızı renk verirken bazıları sarı renk verir. Fenolftalein ise bazların rengini pembeye çevirirken asitlerle renk vermez.

●, ★, ■ ve ▲ maddelerinden elde edilen çözeltiler üzerine fenolftalein ve metil oranj damlatılarak renk değişimleri aşağıdaki tabloya kaydediliyor.

Madde	Fenolftalein
★	Pembe
■	Renk vermedi

Madde	Metil oranj
▲	Kırmızı
●	Sarı

Buna göre ●, ★, ■ ve ▲ maddeleri aşağıdakilerden hangisi olabilir ?

- | | ★ | ■ | ▲ | ● |
|----|-------------------|----------|---------------|----------------|
| A) | Diş Macunu | Elma | Kabartma Tozu | Çilek |
| B) | Bulaşık Deterjanı | Portakal | Sirke | Yoğurt |
| C) | Sabun | Yoğurt | Üzüm | Çamaşır Sodası |
| D) | Çamaşır Sodası | Sabun | Acı Biber | Üzüm |

18. Aşağıda bazı maddelerde meydana gelen değişimler modellenmiştir.

Hangisinde meydana gelen değişim diğerlerinden farklıdır?

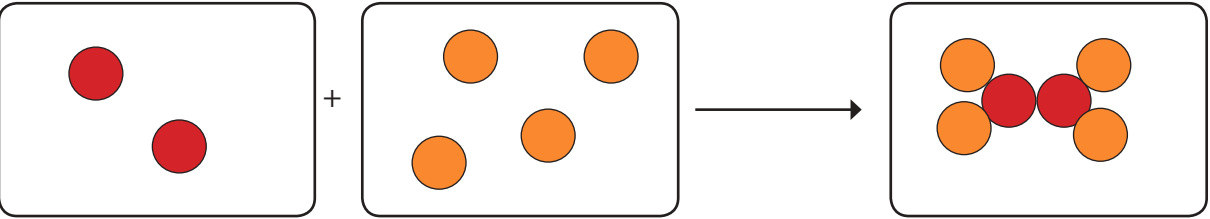
A) 

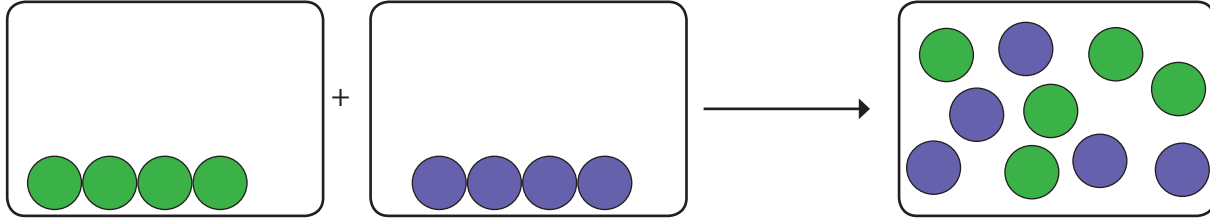
B) 

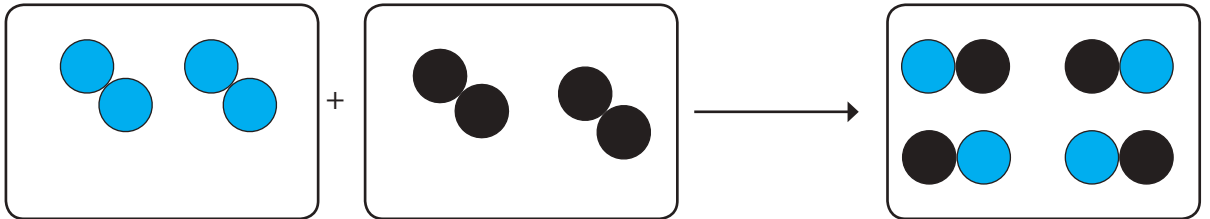
C) 

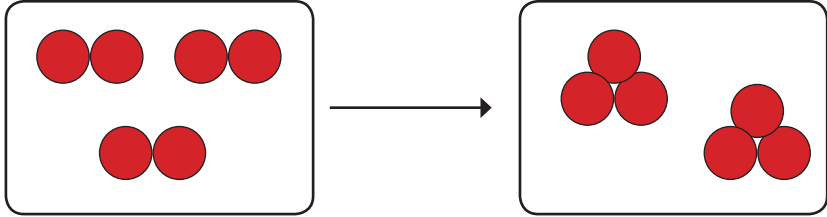
D) 

19.

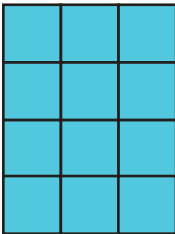
Şekil 1 →  A Kabı

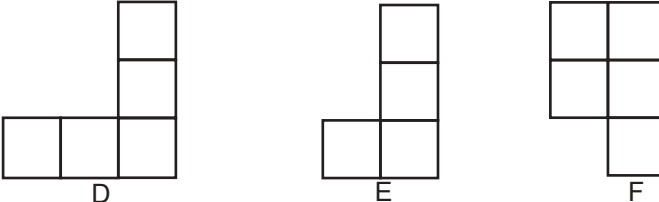
Şekil 2 →  D E F

Şekil 1'deki A kabı tamamen sıvı ile doludur. A kabındaki sıvı Şekil-2'deki D, E ve F kaplarına eşit olarak paylaştırılıyor.

Bu durumda kapların tabanlarında oluşan basınçlar arasında nasıl bir ilişki vardır?

- A) $D > E > F$ B) $D = E = F$ C) $D < F < E$ D) $D > F = E$

