



T.C.

MİLLÎ EĞİTİM BAKANLIĞI
ÖLÇME, DEĞERLENDİRME VE SINAV
HİZMETLERİ GENEL MÜDÜRLÜĞÜ
İLKÖĞRETİM VE ORTAÖĞRETİM
KURUMLARI BURLULUK SINAVI
26 NİSAN 2026 Saat: 10.00

7.
SINIF

B

KİTAPÇIK TÜRÜ

Adı ve Soyadı :

DERS ADI	SORU SAYISI	TOPLAM SORU SAYISI	SINAV SÜRESİ (DAKİKA)
TÜRKÇE	20	80	100
MATEMATİK	20		
FEN BİLİMLERİ	20		
SOSYAL BİLGİLER	20		

ADAYLARIN DİKKATİNE!

1. Sınav başladıktan sonra ilk 30 dakika dolmadan ve sınav bitimine 15 dakika kala dışarı çıkmayınız.
2. Sınav sırasında çanta, cep telefonu, saat, kablosuz iletişim sağlayan cihazlar ve kulaklık, kolye, küpe, bilezik, yüzük, broş ve benzeri eşyalar ile her türlü elektronik ve/veya mekanik cihazları yanınızda bulundurmuyunuz. Bu araçları yanınızda bulundurmanız ve kopya çekmeye teşebbüs etmeniz hâlinde sınavınız geçersiz sayılacaktır.
3. Soruları ve sorulara verdiğiniz cevapları, yanınızda götürmek amacıyla kaydetmeyiniz; hiçbir şekilde dışarı çıkarmayınız.
4. Cevap kâğıdınızı, sınav süresince hiçbir öğrencinin göremeyeceği şekilde önünüzde bulundurunuz.
5. Sınavın değerlendirilmesi aşamasında, bilgisayar ortamında yapılan kopya analizinde, herhangi bir testten ikili veya toplu kopya tespiti hâlinde ilgili testiniz geçersiz sayılacaktır.

CEVAP KÂĞIDI VE SORU KİTAPÇIĞI İLE İLGİLİ AÇIKLAMALAR

1. Cevap kâğıdınızdaki bilgilerin doğruluğunu kontrol ediniz ve cevap kâğıdınızı imzalayınız.
2. Cevap kâğıdındaki bilgiler size ait değilse veya cevap kâğıdı kullanılmayacak durumdaysa salon görevlilerinin temin edeceği yedek cevap kâğıdına kimliğinizle ilgili bilgileri açıklamalar doğrultusunda yazınız ve kodlayınız.
3. Cevap kâğıdı üzerindeki kodlamaları kurşun kalemle yapınız.
4. Değiştirmek istediğiniz bir cevabı, yumuşak silgiyle cevap kâğıdını yıpratmadan temizce siliniz ve yeni cevabınızı kodlayınız.
5. Kitapçık türünü cevap kâğıdınızdaki ilgili alana kodlayınız. Bu kodlamayı yapmadığınız veya yanlış yaptığınız takdirde sınavınızın değerlendirilmesi doğru yapılamayacaktır.
6. Cevap kâğıdında **Türkçe, Matematik, Fen Bilimleri ve Sosyal Bilgiler** testleri için dört ayrı sütun bulunmaktadır. Cevaplarınızı, cevap kâğıdındaki ilgili sütunlara yuvarlağın dışına taşırılmadan kodlayınız.
7. **Soru kitapçığı üzerinde yapılabilecek cevap kâğıdına işaretlenmeyen cevaplar değerlendirmeye alınmayacaktır.**
8. Soru kitapçığının sayfalarını kontrol ediniz, baskı hatası var ise değiştirilmesini sağlayınız.
9. Soruların çözümü için size ayrıca boş kâğıt verilmeyecektir. Soru kitapçığının içindeki boş alanları çözümlerinizi için kullanabilirsiniz.
10. Cevaplamaya istediğiniz testin sorusundan başlayabilirsiniz. Cevabını bilmediğiniz sorular üzerinde fazla zaman kaybetmeden diğer sorulara geçiniz. Zamanınız kalırsa bu sorulara daha sonra dönebilirsiniz.
11. Puanlama; her test için **yanlış cevap sayısının üçte biri, doğru cevap sayısından çıkarılarak** elde edilecek geçerli cevaplar üzerinden yapılacağı için cevap kâğıdı üzerinde rastgele cevaplama yapmayınız.
12. Sınav bitiminde, **soru kitapçığı ve cevap kâğıdını salon görevlilerine teslim ediniz.**

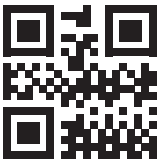

SINAV BAŞLAMADAN ÖNCE KİTAPÇIĞIN ARKA KAPAĞINDAKİ UYARILARI MUTLAKA OKUYUNUZ.

1. Aşağıdaki cümlelerin hangisinde kullanılan söz sanatı yay ayrıç () içinde yanlış verilmiştir?

- A) Aynı toprak, aynı hava ve aynı sudan beslenerek birlikte büyüyen ağaçların olduğu geniş bir bahçe gibi hayat... (Benzetme)
 B) Derenin öbür tarafında sararmış, olgun tarlalar; kocaman bir yumruğa benzeyen başaklarını dizleri üstünde dinlendiriyorlardı. (Kişileştirme)
 C) Erguvan ağaçları baharda o kadar çok pembe renkte çiçek açar ki ağaçların dalları âdeta pembeye boyanır. (Abartma)
 D) İlk tablosu beğeni toplayan ressamın son çalışmaları beklediği ilgiyi görmedi. (Zıtlık)

2. Şehirden uzaklaşmak için ilk gelen otobüse atladım. Hava yağmurluydu. Otobüs gitgide tenhalaşan yollarda hafif hafif sarsılarak ilerlerken bir köşebaşında aniden durdu. Şoför yanıma gelip buranın son durak olduğunu söyledi. Otobüsten indim. Tanıdık gelmeyen sokaklarda ellerim ceplerimde gezinmeye başladım.

Bu metinde aşağıdaki hikâye unsurlarından hangisi yoktur?

- A) Olay
 B) Zaman
 C) Kişi
 D) Mekân

3. (I) Bazı büyük kargo şirketlerinde çeşitli robotlar çalıştırılıyor. (II) Kargo robotları, ağır paketlerle dolu kocaman rafları bile taşıyabiliyor. (III) Elektronik eşyadan mobilyalara, giysilerden yiyeceğe kadar birçok ürün kargo şirketleri aracılığıyla sahiplerine ulaştırılıyor. (IV) Kargo robotlarının altında, dönmesi ve yavaşlaması gereken yerlerdeki karekodları okuyan kameralar bulunuyor. (V) Kameralar sayesinde deponun içinde ve rafların arasında kolaylıkla ilerleyebiliyorlar.

Bu metindeki numaralanmış cümlelerden hangisi düşüncenin akışını bozmaktadır?

- A) II B) III C) IV D) V

4. (I) Kars'ta bulunan Çıldır Gölü'nün yüzeyi kışın tamamen donarak sert ve kalın bir buz tabakasıyla kaplanıyor. (II) Kışın, bu uçsuz bucaksız beyazlıkta yürümek, kızakla kaymak ve paten yapmak çok eğlenceli. (III) Ayrıca gölün suyu deniz suyu gibi tuzlu olmadığından tatlı su balığı olan aynalı sazan burada bolca bulunuyor. (IV) Balıkçıların bu aynalı sazanları avlama yöntemleri de oldukça ilginç. (V) Buz tabakasını testereyle keserek içeri ağ atıyorlar ve on gün sonra gelip ağı çekiyorlar.

Bu metindeki numaralanmış cümlelerin hangilerinde öznel bir yargıya yer verilmiştir?

- A) I ve IV
 B) I ve V
 C) II ve III
 D) II ve IV

5. İstanbul konulu belgeselleriyle tanınan sanatçı, bu filmde şehrin kapalı kutuları olan Tarihi Yarımada'yı ve Sirkeci hanlarını beyaz perdeye taşıyor.

Bu cümledeki altı çizili söz grubunun anlamı aşağıdakilerden hangisidir?

- A) Farklı özellikleriyle tanınan
- B) Niteliği gizli kalan
- C) Koruma altında olan
- D) Etkileyici hâle gelen

6. "Çekmek" sözcüğü aşağıdaki cümlelerin hangisinde "herhangi bir engel kurmak" anlamında kullanılmıştır?

- A) Babaannem yürümesini zorlaştıran diz ağrılarını yıllardır çekiyor.
- B) Uyumak için yatağına girip yorganı kafasına kadar çekmiş.
- C) Meyve ağaçları zarar görmesin diye bahçenin etrafına çit çekmiş.
- D) İnsanların şaşkın bakışlarına aldırmadan büyük bir gürültüyle masayı pencerenin önüne çekti.

7. Aşağıdaki cümlelerin hangisinde karşılaştırma vardır?

- A) Yeşil deniz kurbağası, iç kulağındaki yapılarla yönünü algılayabildiğinden genellikle yumurtadan çıktığı kıyıya yıllar sonra dönerek yuva yapar.
- B) Köprülü Kanyon Millî Parkı'nda tamamen servi ağaçlarından oluşan çok büyük bir orman var.
- C) Sürü hâlinde dolaşan zebralar vücutlarındaki desenler sayesinde düşmanlarının dikkatini dağıtarak av olmaktan kurtulurlar.
- D) Gaziantep Oğuzeli narının coğrafi işaretli olmasının nedeni; tanelerinin diğer narlar gibi kırmızı değil, sarımsı beyaz renkte olmasıdır.

8. Hava, dün boğucu ve karanlıktı. Bugünse güneş, bulutların arasından yüzünü göstermiş; kıyıda teknenin tüm gövdesini tatlı, sarı bir ışıltıya boyamıştı. Beş metrelik küçük teknenin gövdesinin üstündeki mavi şeritte siyah ve kalın harflerle Kalipso yazıyordu. Deniz durgun ve güzeldi.

Bu metinde ağır basan anlatım biçimi aşağıdakilerden hangisidir?

- A) Betimleme
- B) Açıklama
- C) Öyküleme
- D) Tartışma

9. Hiç olmazsa unutmamak isterdim!
Eski geceler, sevdiklerimle dolu odalar...
Yalnız bırakmayın beni hatıralar!
Az yanımda kal çocukluğum...
Temiz yürekli, uysal çocukluğum...
Ah, ümit dolu gençliğim,
İlk şiirim, ilk arkadaşım, ilk sevgim...

— Doğduğum ev! Rahatlayacak içim, duysam
Bir tek kapının sesini.
Arıyorum aklımda bir ninni bestesini...
Böyle uzaklaşmayın benden, yaşadığım günler!
Güneş! Getir bir bayram sabahını.
Açılın, açılın tekrar
Çocuk dizlerimdeki yaralar.

Bu şiirin konusu aşağıdakilerden hangisidir?

- A) Mutsuzluktan yakınma
B) Geçmişe özlem
C) Terk edilme korkusu
D) Hatırlanma isteği

10. Karabük'ün şirin ilçesi Safranbolu'da bulunan Safranbolu evleri Osmanlı mimarisinin en güzel örneklerindedir. Genellikle iki veya üç katlı olan bu evler; yazın serin, kışın sıcak kalabilecek şekilde tasarlanmış özgün bir yapıya sahiptir. Ayrıca bu evler, komşu evlerin görüşünü kapatmayacak ve güneş almasını engellemeyecek şekilde planlanmıştır. Bu özellikleriyle Safranbolu evleri Türk geleneklerini ve yaşam tarzını yansıtmaktadır. Günümüzde Safranbolu evlerinin büyük bir kısmı müze, otel, pansiyon ve restoran gibi işletmelere dönüştürülmüştür. Bu sayede evler, ziyaretçilerine Osmanlı Dönemi'nin zarafetini ve geleneksel Türk yaşam tarzını deneyimleme fırsatı sunar.

Bu metinden hareketle, "Safranbolu evleri" ile ilgili aşağıdakilerden hangisi söylenmez?

- A) Mimari dokusunun korunması için çalışmalar yapıldığı
B) Osmanlı Dönemi'nden günümüze kadar ulaştığı
C) Türk kültüründen izler taşıdığı
D) Turistik özelliğe sahip olduğu

11. Leylekçiller ailesinden olan kara leylek, uzun kırmızı bacakları ve kırmızı gagasıyla dikkat çeken bir kuştur. Uzaktan bakıldığında sırt tüyleri siyah görünür ancak yaklaşıldığında tüylerinin parlak yeşil ve mor olduğu fark edilir. Kış aylarını genellikle Afrika'da geçiren bu tür, mart ayında Türkiye'ye göç eder ve ağustos sonuna kadar burada kalır. Ormanlık alanlarda, tatlı su kaynaklarının yakınlarında ve kayalık bölgelerde yaşayan kara leylek; balık, böcek, kuş yumurtası ve bazı sürüngenlerle beslenen etçil bir kuş türüdür.

Bu metinde "kara leylekler" ile ilgili aşağıdakilerden hangisine değinilmemiştir?

- A) Fiziksel özelliklerine
B) Beslenme şekline
C) Yaşam alanlarına
D) Göç nedenine

12. Kyoto; sumo güreşleriyle, ikebana çiçek sanatıyla, kimonolarıyla ve pembe çiçekli kiraz ağaçlarıyla ünlü bir şehirdir. Uzun yıllar Japonya'ya başkentlik yapmış olan şehir, geleneklerine oldukça önem verir. Kyotolular kiraz ağaçlarının pembe çiçekler açtığı sakura mevsiminde geleneksel pikniklerini yapmayı ihmal etmezler. Ayrıca şehirde Japonya'nın geleneksel kıyafeti olan kimonoyla işe giden birçok insan görmek mümkündür.

Bu metne göre, "Kyotolular" ile ilgili aşağıdakilerden hangisi söylenbilir?

- A) Kültürel değerlerine bağlı oldukları
B) Doğal güzellikleri korumaya çalıştıkları
C) Şehrin gelişimine katkıda buldukları
D) Çalışma hayatına önem verdikleri

13. Hayat kitap gibidir, sayfayı çevirmezseniz bir sonraki bölümde neler olduğunu asla öğrenemezsiniz.

Aşağıdakilerden hangisi bu cümleye anlamca en yakındır?

- A) Alışkanlıklar yaşantımıza yön verir.
- B) Elindekilerle yetinmeyi bilenler hayattan keyif alır.
- C) Yaşam, deneyimlere açık olmayı gerektirir.
- D) Biriktirdiğimiz güzel anılar hayatı anlamlı kılar.

15. Aşağıdaki altı çizili fiillerden hangisi iş (kılış) bildirmez?

- A) Bize eserle ilgili birtakım sorular yöneltti.
- B) Alışveriş listesini mutfak tezgâhında unutmuş.
- C) Bu görkemli manzaradan hepimiz çok etkilendik.
- D) Evin karşısındaki durakta arkadaşını uzun süre beklemiş.

14. Aşağıdaki cümlelerin hangisinde altı çizili fiil, emir kipinin ikinci çoğul kişi ekiyle çekimlenmiştir?

- A) Elimizdeki işleri yetiştiremeyeceğimizi düşünerek tatili erteledik.
- B) Bahçedeki bankın boyası kuruyana kadar üzerine oturmayın.
- C) Sabahları dinç uyanmak için düzenli spor yapmalısınız.
- D) Etkinliğe zamanında katılabilmek için iş-ten çıkınca eve uğramayacağım.

16. Aşağıdaki cümlelerin hangisinde yazım yanlışı vardır?

- A) Okuma yazma bilmeyen nice halk hikâyecisi ve şairi vardır ki günlük dili estetik bir amaçla kullanır.
- B) Ağaçtan düşürülen kestanelerin üzerlerinde dikenleri vardır, tatları da biraz acı olur.
- C) İlk yüksek hızlı trenler çok ses çıkarıyordu, öyleki bu ses kilometrelerce uzaktan bile duyuluyordu.
- D) Bir tembel hayvan uzun, kıvrık tırnaklarıyla bir dala tutunduğunda baş aşağı durabilir ve tüm gün böyle uyuyabilir.

17. Grafikte, bir fidan dikme yarışmasına katılan üç grubun dört ay boyunca diktikleri fidan sayıları verilmiştir.

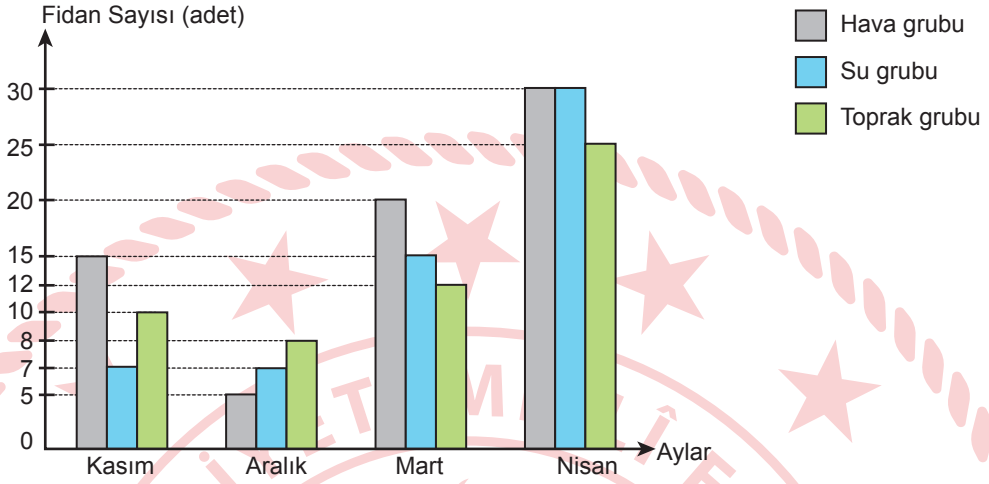

Bu grafiğe göre, aşağıdakilerden hangisi söylenemez?

- A) Aralık, üç grubun dittiği fidan sayılarının birbirine en yakın olduğu aydır.
- B) Tüm aylarda Hava grubu, Toprak grubundan daha fazla fidan dikmiştir.
- C) Su grubunun mart ayında dittiği fidan sayısı ile Hava grubunun kasım ayında dittiği fidan sayısı birbirine eşittir.
- D) Üç grubun da en çok fidan diktikleri ay nisandır.

18. Buz heykeltıraşları, devasa ve ışıltılı buz bloklarını kullanarak nefes kesici sanat eserleri yaparlar. Dünyanın dört bir yanında düzenlenen buz heykeli festivallerine katılarak yeteneklerini sergilerler. Festivallerde kategoriye göre iki ila altı gün arasında heykel yapımını tamamlarlar. Bu sırada heykeltıraşlar büyük dikkat ve sabırla çalışırlar. Buz heykeltıraşları ne kadar buz kullanmaları gerektiğini çizdikleri taslağa göre hesaplarlar. Çünkü yeterince buz olmazsa heykeli tamamlayamazlar. Heykelleri yaparken buz kırıcı, testere, makas, zımpara gibi araçlardan yararlanırlar. Fakat bunları yaparken hava koşulları planlarını değiştirebilir. Sıcak havalarda buz hızla eriyerek şeklini kaybederken soğuk havalarda buzda çatlamlar meydana gelebilir. Bu nedenle buz heykeltıraşlarının hava koşullarını takip etmeleri gerekir. Ayrıca heykelin ağırlığını dengelemek de önemlidir. Denge bozulursa ne yazık ki tüm emekler boşa gider ve heykel çöker.

Bu metinde aşağıdaki sorulardan hangisinin cevabı yoktur?

- A) Buz heykelinin yapım aşamaları nelerdir?
- B) Buz heykeltıraşları hangi aletleri kullanır?
- C) Buz heykeltıraşları eserlerini ne kadar sürede tamamlar?
- D) Buz heykeli yapılırken ne tür zorluklarla karşılaşılır?

19. Aşağıdaki altı çizili fiillerden hangisi yapısı bakımından diğerlerinden farklıdır?

- A) Yolcu uçağı limandan uzaklaşarak bulutların arasında kayboldu.
- B) Alınan karar gereğı şehrin işlek caddelerinde otobüsler artık durabiliyor.
- C) Elimizdeki çalışmanın kalan kısmını yarın sabah halledelim.
- D) Yemek saati yaklaşınca masayı hemen hazırlamış.

20. Aşağıdaki cümlelerin hangisinde virgül (,) doğru kullanılmıştır?

- A) İşe yeni başlayan genç, garsondan bir şeyler öğrenebilmek için ona sorular soruyordu.
- B) Eğer rüzgâr yeteri kadar hızlı esmezse, gezgin albatroslar günlerce suyun üstünde bekleyebilirler.
- C) Siyah gergedanlar ya bir çamur bulup onun içinde serinler, ya gölgelik bir alanda sakince uyur.
- D) Takımyıldızlarından biri olan Büyük Ayı bazı bölgelerde küçük kepçe diye bilinirken, Avrupa'da el arabasına benzetilmiş.

1. ▲, ■ ve ● birer tam sayıdır.
 ▲ sayısının toplama işlemine göre tersi (-67),
 ■ sayısının toplama işlemine göre tersi (-36)
 ve ● sayısının toplama işlemine göre tersi
 (+58)'dir.

Buna göre, (● - ■) + ▲ işleminin sonucu
 aşağıdakilerden hangisidir?

- A) -45 B) -27 C) 27 D) 45

2.

$$\blacktriangle = \underbrace{(-2) + (-2) + \dots + (-2)}_{8 \text{ tane}}$$

$$\blacksquare = \underbrace{(-2) \cdot (-2) \cdot \dots \cdot (-2)}_{7 \text{ tane}}$$

olduğuna göre, aşağıdaki ifadelerden han-
 gisi yanlıştır?

- A) ▲ sayısı negatif bir tam sayıdır.
 B) ■ sayısı negatif bir tam sayıdır.
 C) ▲ - ■ işleminin sonucu (-134)'tür.
 D) ■ sayısının eşiği (-2)⁷ dir.

3. (-5) - (+3) + (-2) - (-4) işleminin sonucu
 kaçtır?

- A) 10 B) 4 C) -6 D) -14

4. 10,09̄ devirli ondalık gösterimine karşılık
 gelen rasyonel sayı aşağıdakilerden han-
 gisidir?

- A) $\frac{101}{10}$ B) $\frac{111}{10}$
 C) $\frac{101}{9}$ D) $\frac{1000}{9}$

5. ▲ ve ★ birer tam sayıdır.

▲, sayı doğrusu üzerinde (-3) tam sayısına
 5 birim uzaklıktadır.

★, sayı doğrusu üzerinde (+5) tam sayısına
 3 birim uzaklıktadır.

Buna göre, ▲ · ★ işleminin sonucunun
 alabileceği en küçük değer kaçtır?

- A) 16 B) 4 C) -16 D) -64

6.

$$\frac{\left(\frac{1}{4}\right)^2 - \left(1 - \frac{1}{2}\right)^3}{\left(-\frac{3}{2}\right)^2}$$

işleminin sonucu aşağıdakilerden hangisidir?

- A) $-\frac{9}{64}$ B) $-\frac{1}{36}$ C) $\frac{1}{36}$ D) $\frac{9}{64}$

8. Aşağıdaki şemada toplama ve çıkarma işlemleri yapılarak kutulardaki A, B ve C harflerine karşılık gelen uygun rasyonel sayılar yazılacaktır.

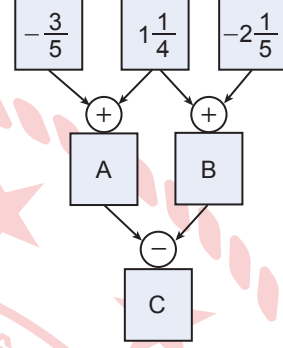

Buna göre, C harfine karşılık gelen rasyonel sayı aşağıdakilerden hangisidir?

- A) $-\frac{8}{5}$ B) $-\frac{3}{10}$ C) $\frac{3}{10}$ D) $\frac{8}{5}$

7. Şekildeki sayı doğrusunda -8 ile -5 arası dört eş parçaya ayrılmıştır.



▲, bulunduğu noktaya karşılık gelen bir rasyonel sayıyı temsil etmektedir.

Buna göre, ▲ ile gösterilen rasyonel sayı aşağıdakilerden hangisidir?

- A) $-8\frac{3}{4}$ B) $-6\frac{3}{4}$
C) $-5\frac{3}{4}$ D) $-5\frac{1}{4}$

9. $\left(\frac{1}{5}-1\right) \cdot \left(\frac{1}{6}-1\right) \cdot \left(\frac{1}{7}-1\right) \cdot \dots \cdot \left(\frac{1}{30}-1\right)$

işleminin sonucu kaçtır?

- A) $-\frac{4}{29}$ B) $-\frac{2}{15}$ C) $\frac{2}{15}$ D) $\frac{4}{29}$

10. Kısa ve uzun kenar uzunlukları sırasıyla 3 cm ve $(2x - 5)$ cm olan sarı dikdörtgen kâğıt ile kısa ve uzun kenar uzunlukları sırasıyla 2 cm ve $(x + 1)$ cm olan mavi dikdörtgen kâğıt Şekil I'de verilmiştir.

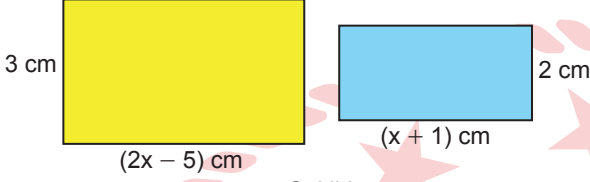

Şekil I

Mavi kâğıt sarı kâğıdın üzerine Şekil II'deki gibi yapıştırılmıştır.



Şekil II

Buna göre, Şekil II'deki sarı bölgenin alanını santimetrekare cinsinden veren cebirsel ifade aşağıdakilerden hangisidir?

- A) $4x - 6$
 B) $4x - 8$
 C) $4x - 13$
 D) $4x - 17$

11. Ege ve Defne kermeste satmak için okula 40'ar litre limonata getirmişlerdir.

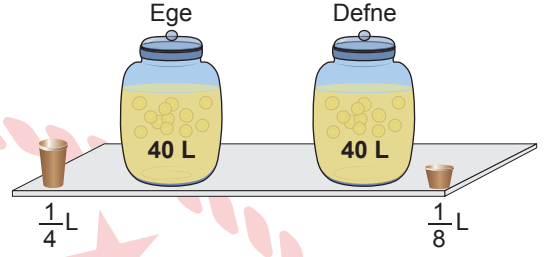

Ege, getirdiği limonatayı $\frac{1}{4}$ litrelik bardaklara tam doldurup her birini 20 TL'den, Defne ise getirdiği limonatayı $\frac{1}{8}$ litrelik bardaklara tam doldurup her birini 10 TL'den satıyor.

Ege ve Defne getirdikleri limonataların tamamını sattığına göre, satışlardan elde ettikleri gelir için aşağıdakilerden hangisi doğrudur?

- A) Defne ve Ege'nin elde ettiği gelir birbirine eşittir.
 B) Defne, Ege'den 150 TL fazla gelir elde etmiştir.
 C) Ege, Defne'den 300 TL fazla gelir elde etmiştir.
 D) Ege'nin elde ettiği gelir, Defne'nin elde ettiği gelirin yarısıdır.

12. $3 \cdot (2x - 1) - x = 3x - 15$ denklemini sağlayan x değeri kaçtır?

- A) -6 B) -7 C) -8 D) -9

13. Görseldeki araç gideceği yolun 300 km'sini gidince, kalan yolun uzunluğunun tüm yolun uzunluğuna oranı $\frac{5}{7}$ oluyor.

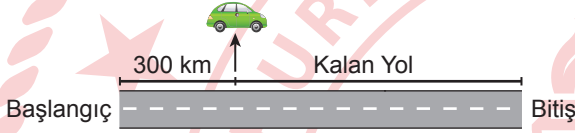

Bu araç kaç kilometre daha giderse tüm yolun yarısını gitmiş olur?

- A) 165 B) 225 C) 375 D) 525

14. Bir kargo firması teslimatlarını 3 ve 4 tekerlekli araçlar ile gerçekleştirmektedir. Bu firmanın teslimatlar için kullandığı toplam araç sayısı 40 ve bu araçların toplam tekerlek sayısı ise 150'dir.

Bu kargo firmasında x adet 3 tekerlekli araç olduğuna göre, 3 tekerlekli araç sayısını bulmak için kurulacak denklem aşağıdakilerden hangisidir?

- A) $4 \cdot x + 3 \cdot (40 - x) = 150$
 B) $4 \cdot (x - 40) + 3 \cdot x = 150$
 C) $4 \cdot x + 3 \cdot (x - 40) = 150$
 D) $4 \cdot (40 - x) + 3 \cdot x = 150$

15. Uzunluğu 10 cm olan özdeş boruların 2 cm'lik kısımlarının iç içe geçirilmesiyle oluşan örüntünün ilk üç adımı aşağıda verilmiştir.

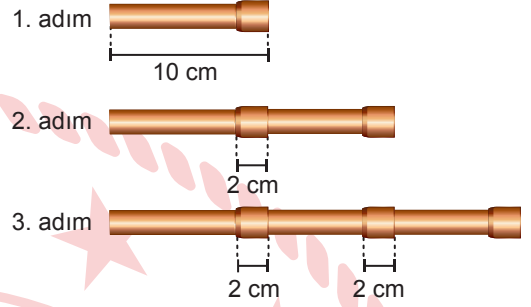

Bu şekil örüntüsünün n . adımında kullanılan boruların toplam uzunluğunu santimetre cinsinden veren cebirsel ifade aşağıdakilerden hangisidir?

- A) $8n - 2$ B) $8n + 2$
 C) $12n - 2$ D) $12n + 2$

16. Ezgi birbirine eş ve yüzeyleri dikdörtgen şeklinde olan kitaplarla üst yüzeyi dikdörtgen şeklinde olan sırasının uzun kenar uzunluğunu belirlemek istiyor. Kitapları aralarında boşluk kalmayacak ve birinci kitabın kenarı sıranın kısa kenarı ile çakışacak şekilde yan yana diyor. Kitapların 7 tanesini Şekil I'deki gibi uzun kenarlarını çakıştırarak dizdiğinde sondaki kitabın 9 cm'lik kısmı sıra yüzeyinin dışında kalmıştır. Kitapların 5 tanesini Şekil II'deki gibi kısa kenarlarını çakıştırarak dizdiğinde ise sondaki kitabın 12 cm'lik kısmı sıra yüzeyinin dışında kalmıştır.

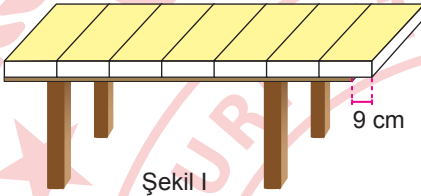

Şekil I

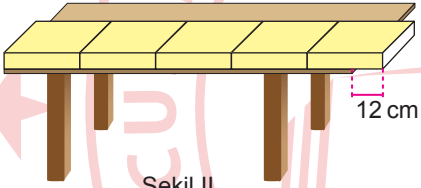

Şekil II

Bu kitaplardan bir tanesinin uzun kenar uzunluğu ile kısa kenar uzunluğu arasındaki fark 9 cm'dir.

Buna göre, sıra yüzeyinin uzun kenar uzunluğu kaç santimetredir?

- A) 188 B) 162 C) 156 D) 138

17. Ayça günde 30 sayfa okuyarak bir hikâye kitabını 15 günde bitirmiştir.

Buna göre, Ayça günde 45 sayfa okusaydı bu hikâye kitabını kaç gün daha erken bitirirdi?

- A) 5 B) 7 C) 9 D) 12

18. Aşağıda bir market reyonunda bulunan K, L ve M markalı deterjanların miktarı ve fiyatı verilmiştir.



K marka 3 kg'lık deterjan 360 TL, L marka 5 kg'lık deterjan 1200 TL ve M marka 1,5 kg'lık deterjan ise 270 TL'dir.

Buna göre, aşağıdakilerden hangisi bu deterjanlardan birinin kilogram cinsinden birim fiyatı değildir?

- A) 120 B) 180 C) 210 D) 240

19. A sayısı 20'nin %40'ına eşittir.
B sayısının %40'ı 20'dir.

Buna göre, A sayısı B sayısının yüzde kaçına eşittir?

- A) 100 B) 50 C) 16 D) 8

20. Bir market, etiket fiyatı üzerinden toplamda 2000 TL üzerindeki gıda alışverişlerinde %5, 1000 TL üzerindeki temizlik ürünü alışverişlerinde ise %10 indirim uygulamaktadır. Ayla Hanım bu marketten etiket fiyatı üzerinden 2200 TL'lik gıda ve 1600 TL'lik temizlik ürünü almıştır.

Buna göre, Ayla Hanım aldığı ürünlere toplam kaç Türk lirası ödeme yapmıştır?

- A) 3610 B) 3530
C) 3420 D) 3230

1. Yıldızların yaşam döngüsüyle ilgili aşağıdakilerden hangisi yanlıştır?

- A) Güneş'ten büyük kütleli yıldızların süpernova patlamalarında karadelik veya nötron yıldızı oluşur.
 B) Güneş'ten küçük kütleli yıldızların yaşam döngüsü sonlandığında beyaz cüce oluşur.
 C) Güneş'ten büyük kütleli yıldızların yaşam döngüsünde gezegenimsi bulutsu görülür.
 D) Güneş'ten küçük kütleli yıldızların yaşam döngüsünde kırmızı dev görülür.

3. Rasathane (gözlemevi) kurulacak bir bölgede,

- I. Ortamın nem oranı yüksek olmalıdır.
 II. Şehir ışıklarına yakın olmalıdır.
 III. Yıl içinde yağmur ve sis gibi hava olaylarının gerçekleştiği gün sayısı az olmalıdır.
 IV. Güneşli gün sayısı çok olmalıdır.

özelliklerinden hangileri bulunmalıdır?

- A) I ve II
 B) II ve III
 C) III ve IV
 D) I, III ve IV

2. Tabloda Türkiye'nin uzaya gönderdiği iki uydunun özellikleri numaralanarak verilmiştir.

Uydu Özellikleri
I. Görevini tamamlamış haberleşme uydusudur.
II. Görevini tamamlamış gözlem uydusudur.

Buna göre, numaralanmış özelliklere ait uydular aşağıdakilerden hangisinde doğru verilmiştir?

	I	II
A)	İmece	Türksat-1C
B)	Türksat-1B	Rasat
C)	Rasat	Göktürk-1
D)	Bilsat	Göktürk-2

4. Uzay kirliliğiyle ilgili aşağıdakilerden hangisi yanlıştır?

- A) Uzay kirliliği, uzay çalışmalarını olumsuz etkiler.
 B) İşlevini yitirmiş yapay uydular uzay kirliliğine sebep olur.
 C) Uzaya gönderilen işlevini yitirmiş uzay sondaları uzay kirliliğine sebep olur.
 D) Kuyruklu yıldızlardan kopan parçalar uzay kirliliğine sebep olur.

5. Bir deneyde, üç öğrenci özdeş kutulara yere paralel kuvvet uygulayarak bu kutuları özdeş yatay zeminde hareket ettirdiklerinde kutuların aldıkları mesafeler şekildeki gibidir.

Birinci Öğrenci

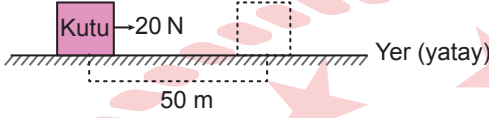

İkinci Öğrenci

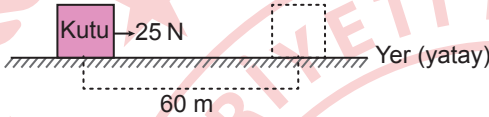

Üçüncü Öğrenci

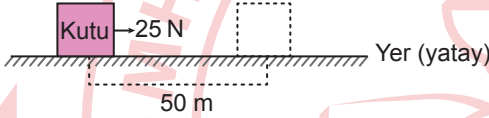

Bu deneyle ilgili,

- I. İkinci öğrencinin yaptığı iş, üçüncü öğrencinin yaptığı işten daha fazladır.
- II. Birinci öğrencinin yaptığı iş, üçüncü öğrencinin yaptığı işe eşittir.
- III. Tüm öğrencilerin yaptığı işler birbirine eşittir.

yargılarından hangileri doğrudur?

- A) Yalnız I
B) Yalnız II
C) I ve III
D) II ve III

6. Bir cismin ağırlığı K, L ve M ile adlandırılan gök cisimlerinde ayrı ayrı ölçülüyor. Bu cismin M gök cisminde ölçülen ağırlık değeri K'dekinden, K gök cisminde ölçülen ağırlık değeri L'dekinden büyüktür.

Buna göre, bu cismin K, L ve M gök cisimlerinde ölçülen kütle değerleri arasındaki ilişki aşağıdaki grafiklerin hangisinde doğru verilmiştir?

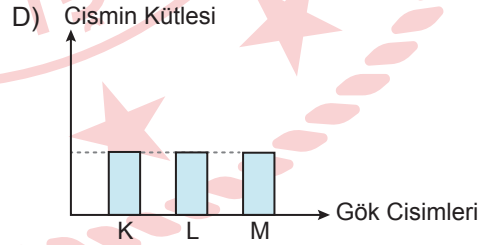
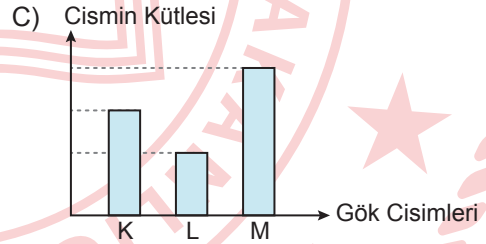
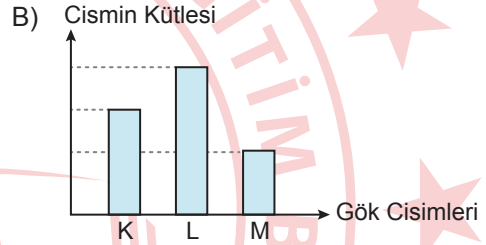
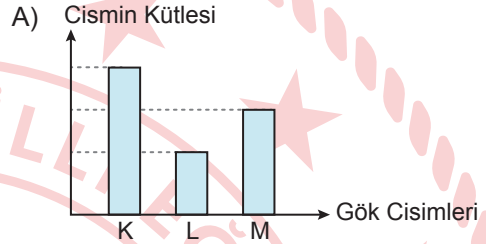

7. Bir oyuncak araba, şekildeki K noktasından serbest bırakıldığında sürtünmenin önemsenmediği yol boyunca L, M ve N noktalarından geçerek P noktasına ulaşıyor.

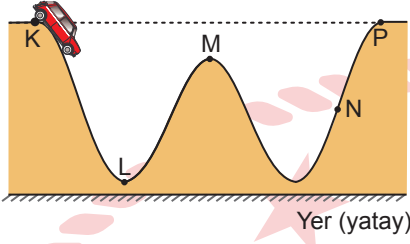

Buna göre, arabanın hareketi boyunca kinetik ya da çekim potansiyel enerjisiyle ilgili aşağıdakilerden hangisi doğrudur?

- A) K noktasından L noktasına gelirken kinetik enerjisi azalır.
 B) L noktasındaki çekim potansiyel enerjisi M noktasındakinden daha fazladır.
 C) N noktasında hem kinetik hem de çekim potansiyel enerjisine sahiptir.
 D) N noktasından P noktasına gelirken kinetik enerjisi artar.

8. Bir kitaplıktaki özdeş P, R, S ve T kitaplarının kitaplık raflarındaki yerleri şekildeki gibidir.

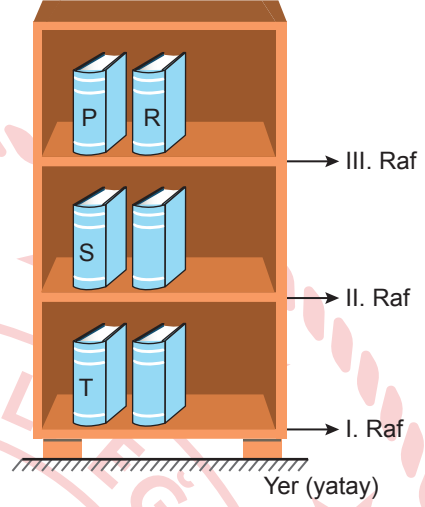

Buna göre, bu kitapların çekim potansiyel enerjileriyle ilgili aşağıdakilerden hangisi doğrudur?

- A) P kitabının çekim potansiyel enerjisi R kitabınınkinden daha büyüktür.
 B) T kitabının çekim potansiyel enerjisi S kitabınınkinden daha büyüktür.
 C) R kitabı III. raftan alınıp II. rafa yerleştirildiğinde çekim potansiyel enerjisi artar.
 D) S kitabı II. raftan alınıp III. rafa yerleştirildiğinde çekim potansiyel enerjisi artar.

9. Bir deneyde, hava ortamındaki ince kenarlı ve kalın kenarlı merceklerin asal eksenlerine paralel olarak gönderilen ışığın izlediği yol ışın modelleriyle gösterilmek isteniyor.

Buna göre, bu merceklere gönderilen ışığın izlediği yolların gösterimi aşağıdakilerin hangisinde doğru verilmiştir? (F: Odak Noktası)

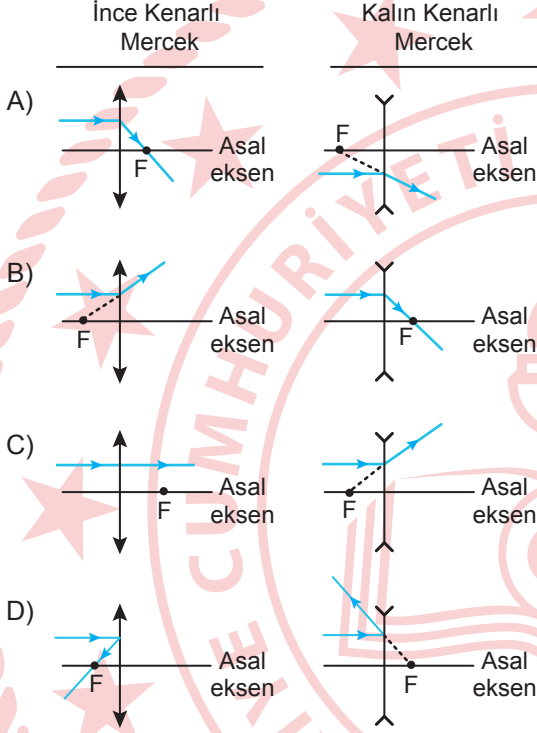

10. Bir öğrencinin iki ayna kullanarak yaptığı etkinlikler şu şekildedir:

I. Etkinlik: Aynalardan birinin önüne yerleştirdiği bir cismin aynadaki görüntüsünün düz ve cisimle aynı boyda olduğunu gözlemliyor.

II. Etkinlik: Diğer aynanın önüne yerleştirdiği bir cismin aynadaki görüntüsünün ters ve cisimden daha küçük olduğunu gözlemliyor.

Buna göre, öğrencinin bu etkinliklerde kullandığı aynalar aşağıdakilerin hangisinde verilmiştir?

I. Etkinlikte Kullanılan Ayna	II. Etkinlikte Kullanılan Ayna
A) Çukur ayna	Tümsek ayna
B) Düz ayna	Çukur ayna
C) Tümsek ayna	Düz ayna
D) Düz ayna	Tümsek ayna

11. Bir öğretmen şekildeki I. karta element, II. karta bileşik örneklerini yazıyor.

I. Kart

Flor, kükürt, altın

II. Kart

Sodyum hidroksit, karbondioksit, amonyak

Buna göre, I. karttaki elementlerin sembolleri ve II. karttaki bileşiklerin formülleri aşağıdakilerin hangisinde sırasıyla doğru verilmiştir?

	I. Kart	II. Kart
A)	Cl, P, Hg	HNO_3 , SO_2 , H_2SO_4
B)	F, S, Au	NaOH , CO_2 , NH_3
C)	Na, Si, Fe	NaCl , CO_2 , H_2SO_4
D)	O, Cl, Au	HCl , SO_2 , NH_3

12. Bir öğretmen, öğrencilerinden grafiklerde atom sayısı ve atom çeşidi verilen numaralanmış molekül modellerini defterlerine çizmelerini istiyor.

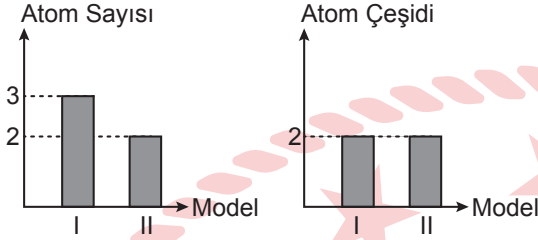

Buna göre, öğrencilerin çizdikleri aşağıdaki molekül modellerinden hangisi doğrudur?

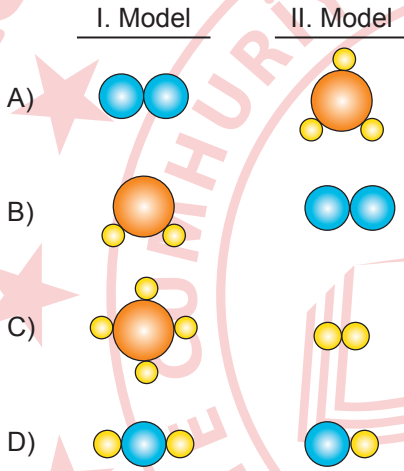

13. Bir deneyde, içinde eşit miktarda su bulunan numaralanmış özdeş kaplara sırasıyla eşit miktarda kum, talaş, tuz ve küp şeker atılıyor ve kaşıkla karıştırılarak homojen karışımlar elde edilmek isteniyor.

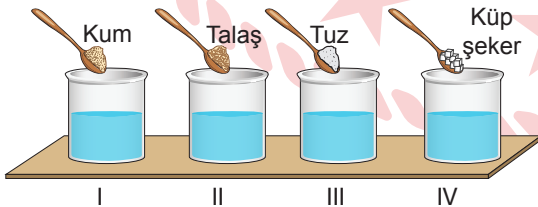

Buna göre, numaralanmış bu kapların hangilerinde homojen karışım elde edilebilir?

- A) I ve II B) I ve III
C) II ve IV D) III ve IV

14. Karışımların ayrılmasıyla ilgili yapılan iki deney şu şekildedir:

I. Deney: Katı hâldeki K maddesi ve sudan oluşan karışım bir beherin içine konularak, bu karışım ısıtılıyor. Bir süre sonra cam kaptaki sadece K maddesinin kaldığı görülüyor.

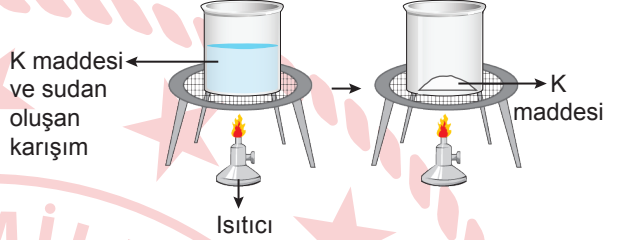

II. Deney: Birbiri içinde çözünmeyen P ve R sıvılarından oluşan karışımı ayırmak için hazırlanan düzende, musluk açılıp P sıvısı cam kaba tamamen aktıktan sonra musluk kapatılıyor.

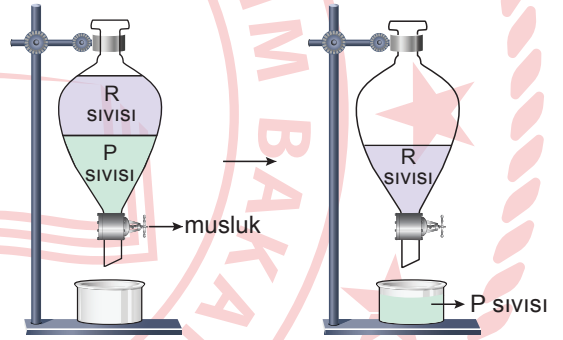

Bu deneylerle ilgili aşağıdakilerden hangisi yanlıştır?

- A) I. deneydeki karışım yoğunluk farkından yararlanılarak ayrılmıştır.
B) II. deneyde P sıvısı su, R sıvısı zeytinyağı olabilir.
C) II. deneyde ayırma hunisi kullanılmıştır.
D) I. deneydeki K maddesi tuz olabilir.

15. Bir öğrenci, sıcaklığın çözünme hızına etkisini belirlemek için iki deney düzeneği hazırlıyor. 10 g küp şeker ve 50 °C sıcaklığında 100 mL su kullanarak hazırladığı birinci düzenek şekildeki gibidir.

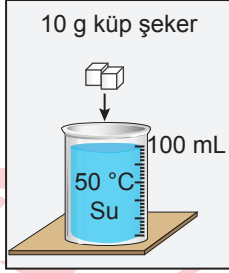

Birinci Düzenek

Buna göre, öğrencinin hazırladığı ikinci düzenek aşağıdakilerden hangisi gibi olduğunda sıcaklığın çözünme hızına etkisi belirlenebilir?

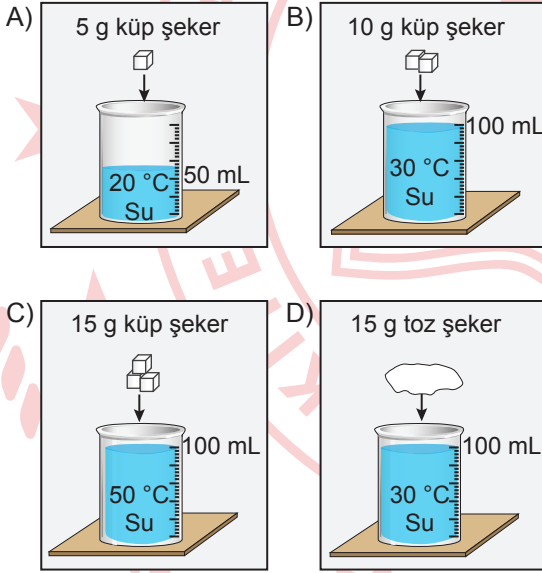

16. Bohr Atom modelinde atomu oluşturan temel parçacıklar K, L ve M olarak adlandırılmış ve bu parçacıklara ait özellikler tabloda "✓" ile işaretlenmiştir.

Özellik	K	L	M
Çekirdekte bulunur.	✓		✓
Katmanlarda bulunur.		✓	
Yüklü parçacıktır.	✓	✓	

Buna göre, bu parçacıklarla ilgili aşağıdakilerden hangisi doğrudur?

- A) K, elektrondur.
B) L, pozitif (+) yüklü olabilir.
C) M, nötrondur.
D) L nötron, M protondur.

17. Bir K hücresinin mitoz geçirmesi sonucu oluşan L ve M hücreleri şekilde verilmiştir.

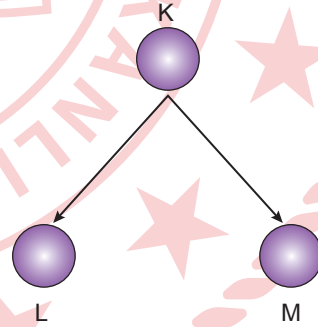

Buna göre; K, L ve M hücreleriyle ilgili aşağıdakilerden hangisi doğrudur?

- A) K, insanın karaciğer hücresi olabilir.
B) K ve M hücrelerinin genetik yapısı birbirinden farklıdır.
C) L'nin kromozom sayısı K'nin yarısı kadardır.
D) L ve M hücrelerinin genetik yapısı birbirinden farklıdır.

18. Mikroskopta incelenen soğan zarı ve ağız içi epitel hücrelerinde gözlemlenen yapılarla ilgili,

- I. Hücre zarı hem ağız içi epitel hücrelerinde hem de soğan zarı hücresinde gözlemlenir.
- II. Sentrozom ağız içi epitel hücresinde gözlemlenirken soğan zarı hücresinde gözlemlenmez.
- III. Kloroplast hem soğan zarı hücresinde hem de ağız içi epitel hücresinde gözlemlenir.

ifadelerinden hangileri doğrudur?

- A) Yalnız I
B) Yalnız III
C) I ve II
D) II ve III

19. Mitoz ve mayozla ilgili bazı bilgiler numaralandırılarak verilmiştir.

- I. Bir hücreden iki yeni hücre oluşur.
- II. Oluşan hücrelerin kromozom sayısı ana hücrenin kromozom sayısının yarısı kadardır.
- III. Çok hücreli canlılarda büyüme ve gelişmeyi sağlar.
- IV. Üreme ana hücrelerinde görülür.

Buna göre, bu bilgilerin mayoz veya mitozla ait olma durumları aşağıdakilerin hangisinde doğru verilmiştir?

	Mitoz	Mayoz
A)	I ve II	III ve IV
B)	I ve III	II ve IV
C)	I ve IV	II ve III
D)	II ve IV	I ve III

20. Aşağıda verilen hücresel yapı ve görev eşleştirmelerinden hangisi doğrudur?

Hücresel Yapı	Görevi
A) Lizozom	→ Protein sentezinin gerçekleştiği yapıdır.
B) Endoplazmik retikulum	→ Hücre bölünmesinde görevlidir.
C) Mitokondri	→ Hücrenin enerji üretim merkezidir.
D) Koful	→ Besin ve oksijen üretiminde görevlidir.

1. Televizyon, cep telefonu, genel ağ gibi teknolojiler, insanların bazı ihtiyaçlarını karşılarken bireyin ve toplumun alışkanlıklarında farklılıklar meydana gelmesine de yol açmıştır.

Aşağıdakilerden hangisi bu metinde bahsedilen farklılıklara örnek gösterilebilir?

- A) Ayşe'nin, köy evinde bulunan sobanın üstünde kestane pişirmesi
B) Mehmet'in, Ramazan Bayramı'nda babaannesini ziyarete gitmesi
C) Selim'in, çevrim içi platformlardan alışveriş yapmayı tercih etmesi
D) Nihal'in, rahat ettiği için yer sofrasında yemek yemesi

2. Genel ağ üzerinden yayımlanan bir dergide küresel sorunlara ilişkin yazılar yazan genç bir yazar, derginin yeni sayısında "Çevremiz Neden Kirleniyor?" başlıklı bir yazı kaleme almıştır. Yazar bu yazısında gözlemlerini de işin içine katarak çevre kirliliğinin nedenlerini açıklamaya çalışmıştır.

Buna göre, genç yazar aşağıdaki hak ve özgürlüklerinden hangisini kullanmıştır?

- A) Konut dokunulmazlığı
B) Özel hayatın gizliliği
C) Düzeltme ve cevap
D) Düşünceyi açıklama ve yayma

3. Aslı ile Zeynep parkta buluşmak için sözleştiler. Aslı, buluşma saatinde parka gitti, bir süre bekledi ancak Zeynep gelmedi. Bunun üzerine Zeynep'i telefonla aradı. Ulaşamayınca eve geri döndü. Birkaç saat sonra Zeynep, Aslı'nın evine geldi ve özür dileyerek konuşmaya başladı. O sırada televizyon seyreden Aslı, televizyonun sesini kısıtı ve Zeynep'e baktı. Zeynep hastalandığını, hastaneye gittiğini ve muayene olurken telefona cevap veremediğini söyledi. Aslı, Zeynep'in anlattıklarını sözünü kesmeden dikkatle dinledi ve onun yerinde olsa kendisinin de aynı şeyi yapacağını söyledi.

Buna göre Aslı ile ilgili,

- I. Empati kurmuştur.
II. Etkin dinleme yapmıştır.
III. Sen dilini kullanmıştır.

çıkarımlarından hangileri yapılabilir?

- A) I ve II
B) I ve III
C) II ve III
D) I, II ve III

4. İlköğretim Haftası dolayısıyla okulda bir program düzenlendi. Programa öğretmenler, öğrenciler ve veliler katıldı. Okul müdürü programın açılış konuşmasında ilköğretimin önemini anlattı. Dinleyiciler konuşmayı dikkatle dinleyerek konuşmasının sonunda okul müdürünü alkışladılar.

Bu metinde, iletişimin öğelerinden biri olan "geri bildirim" aşağıdakilerden hangisidir?

- A) Okul müdürü
B) Dinleyicilerin alkışlaması
C) Öğrenci, öğretmen ve veliler
D) İlköğretimin önemini anlatan konuşma

5. Coğrafi keşifler sonucunda yeni kıtalar keşfedildi. Dünya'nın düz değil yuvarlak olduğu kanıtlandı. Dünya'nın düz olduğunu iddia eden kiliseye ve din adamlarına güven azaldı. Düşünce hayatı giderek özgürleşti. Keşfedilen yerlerde yetişen domates, patates, mısır, kakao, pamuk gibi ürünler dünyanın farklı yerlerinde de yetiştirilmeye başlandı.

Bu bilgide coğrafi keşiflerin;

- I. siyasi,
- II. dinî,
- III. bilimsel

alanların hangileri üzerindeki etkilerinden bahsedilmiştir?

- A) I ve II
B) I ve III
C) II ve III
D) I, II ve III

6. Osmanlı Devleti, Balkanlarda yeni fethettiği yerlere Anadolu'dan getirdiği insanları yerleştirerek iskân politikası uygulamıştır. Osmanlı Devleti bu politika kapsamında,

- İskâna tabi tutulan halktan vergi almamıştır.
- Anadolu'da aralarında sorun ve anlaşmazlık olan ailelerden bir kısmını Rumeli'ye göç ettirmiştir.
- İskâna tabi tutulanlara toprak vererek ekip biçmelerini sağlamıştır.
- Fethedilen topraklara cami, medrese, köprü, çeşme ve yollar yaptırmıştır.

Bu politikayla Osmanlı Devleti'nin aşağıdakilerden hangisini amaçladığı söylenemez?

- A) Halkı yönetimde söz sahibi yapmayı
B) İskâna tabi olanları üretime katmayı
C) Toplumda düzen ve huzuru sağlamayı
D) Fethedilen yerlerde kalıcı olmayı

7. İstanbul'un fethinden sonra burada yaşayan patriğe dokunulmamış ve Hristiyanlar kendi inançlarının gereklerini yerine getirmişlerdi. Fatih Sultan Mehmet, patriğe bizzat kendisinin verdiği beratla hem onun hem de Hristiyanların can ve mal güvenliklerini teminat altına almış, İstanbul'dan başka yerlere kaçan Hristiyanlara da yaşadıkları yere güven içinde dönebileceklerini bildirmişti.

Fatih Sultan Mehmet'in bu uygulaması aşağıdakilerden hangisiyle ilgilidir?

- A) Cihat anlayışı
B) Gaza anlayışı
C) Devşirme sistemi
D) İstimâlet politikası

8. Aşağıda Fransız bir seyyahın seyahatnamesinden bir parça verilmiştir.

Osmanlıda ne dilenci ne de para isteyen kimse vardır. Çünkü onların gereksinimleri karşılanır. Yangınlar yüzünden perişan olan birçok ailenin yardımlarla ev sahibi olduğu görülür. Acılı insanları teselli etmek için evlere gidilir.

Bu parçada Osmanlı kültürünün;

- I. misafirperverlik,
- II. yardımseverlik,
- III. temizlik

değerlerinden hangilerine yer verilmiştir?

- A) Yalnız I
B) Yalnız II
C) I ve III
D) II ve III

9. İnsanların ilk yerleşim yerlerinden biri olan Çatalhöyük, tatlı su kaynaklarına sahipti. Burada yaşayan insanlar hububat ve tahıl yetiştirmiş, tuz madenleri açmışlardı. Ayrıca ihtiyaç fazlası ürünlerin, tuzun ve süs eşyalarının alım satımını yapmışlardı.

Buna göre, Çatalhöyük'te yaşayan insanlarla ilgili aşağıdaki çıkarımlardan hangisi yapılamaz?

- A) Tarımsal üretim yapmışlardır.
B) Ticari faaliyetlerde bulunmuşlardır.
C) Yer altı kaynaklarından yararlanmışlardır.
D) Göçebe yaşam sürmüşlerdir.

10. Türkiye'de tarımı destekleyen bazı kurum ve kuruluşlar ile yaptıkları çalışmalar tabloda verilmiştir.

Kurum ve Kuruluş	Yaptığı Çalışmalar
Toprak Mahsulleri Ofisi (TMO)	Destekleme alımlarıyla çiftçinin ürünlerinin bir kısmını satın alır. Belirlediği taban fiyat uygulaması sayesinde çiftçinin ürünlerini zarar etmeden değerinde satmasını sağlar.
Tarım Kredi Kooperatifleri	Çiftçiye kredi sağlayarak çiftçinin ihtiyaçlarını karşılar.
Tarım İşletmeleri Genel Müdürlüğü (TİGEM)	Tarım ve tarıma dayalı sanayi için tohum ve ham madde üretir.

Tabloya göre, bu kurum ve kuruluşların;

- I. üretimi artırmak,
- II. çiftçiye destek olmak,
- III. ürün ithalatını artırmak

amaçlarından hangilerini gerçekleştirme-ye çalıştığı söylenebilir?

- A) I ve II
B) I ve III
C) II ve III
D) I, II ve III

11. Melis, karnesini aldıktan sonra yaz tatilini geçirmek için halasının yaşadığı sahil kasabasına gitmeye karar verdi. Otobüs biletini aldı. Yola çıkacağı gün kuduz vakası görüldüğü için kasabanın karantina altına alındığını ve buraya giriş çıkışların yasaklandığını öğrendi. Bu nedenle Melis, halasının yanına gidemedi.

Buna göre Melis, aşağıdaki hak ve özgürlüklerinden hangisini kullanamamıştır?

- A) Yerleşme
B) Seyahat
C) Eğitim
D) Sağlık

12. Babam büyük bir şehirde iş bulunduğunu ve oraya göç edeceğimizi söylediğinde çok mutlu olmuştum. Heyecandan sabaha kadar uyuyamadım. Bir kamyon, sabahın erken saatlerinde evin önüne yanaştı. Eşyaları kamyonu yerleştirdik ve uzun bir yolculuktan sonra şehre vardık. Şehrin gecekonduyla dolu bir mahallesinde durduk. Mahalle hayal ettiğim gibi değildi. Farklı yerlerden birçok insan buraya göç etmişti. Her yer çöp içindeydi ve her nefes alışımda ağır bir koku burnumu yakıyordu. Yağmurun çamurlaştırdığı toprak yolda yürüdük. Ayakkabılarımız çamur içinde kaldı. Babam bu mahalleden ev kiraladığını ve bundan sonra burada yaşayacağımızı söyledi.

Bu metinde, göç alan yerlerde ortaya çıkan;

- I. çevre kirliliğinin artması,
II. çarpık kentleşmenin ortaya çıkması,
III. sağlık hizmetlerinin yetersiz kalması

sorunlarının hangilerinden bahsedilmiştir?

- A) I ve II
B) I ve III
C) II ve III
D) I, II ve III

13. Mert; bilginin korunması, yaygınlaştırılması ve aktarılması ile ilgili aşağıdaki etkinliği yapmak istemiştir. Etkinlikte verilen ifadelerin Doğru (D) ya da Yanlış (Y) olma durumuna göre karşılıklarına "✓" işaretini koymasına gerekmektedir.

	İfadeler	D	Y
1	Çivi yazısını Akadlar icat etmiştir.		
2	Mısırlılar papirüs üzerine yazı yazmışlardır.		
3	Tarihte ilk alfabeyi Fenikeliler kullanmışlardır.		
4	Mısırlılar hiyeroglif denilen yazıyı kullanmışlardır.		

Mert, aşağıdaki işaretlemelerden hangisini yaparsa bu etkinliği doğru tamamlamış olur?

A)

	D	Y
1		✓
2	✓	
3		✓
4		✓

B)

	D	Y
1	✓	
2		✓
3		✓
4	✓	

C)

	D	Y
1		✓
2	✓	
3	✓	
4	✓	

D)

	D	Y
1	✓	
2		✓
3	✓	
4		✓

14. 2023 Yılı Türkiye Nüfus Yoğunluğu Haritası aşağıda verilmiştir.



Bu haritadan, aşağıdakilerden hangisine ulaşılabilir?

- A) Ağrı ve çevresinde bulunan illerin nüfus yoğunluğu İzmir ve çevresinde bulunan illere göre daha fazladır.
- B) Nüfus yoğunluğu en az olan iller Marmara Denizi'nin çevresinde yer alır.
- C) Türkiye'de nüfus yoğunluğu en fazla olan iller Van Gölü çevresinde yer alır.
- D) Suriye sınırında bulunan illerin nüfus yoğunluğu Gürcistan sınırında bulunanlara göre daha fazladır.

15. Matbaanın geliştirilmesinden sonra Doğu'nun ve Batı'nın klasik kitapları daha fazla sayıda basılmaya başlandı. Özellikle Eski Yunan ve Roma'dan kalan klasik eserler çoğaltıldı. Kütüphanelerde, üniversitelerde ve bilim merkezlerinde kitap sayısı hızla arttı. Böylece insanlar, kitaplara daha kolay ulaşmaya başladı. Gutenberg'in baskı makinesinden çıkan ilk basılı belgeler, papalığa ait resmî buyruklardı. Bunun ardından Gutenberg'in en büyük projesi olan Latince İncil geldi. İncil'in çok sayıda basılması ile ilk kez bir rahip aracılığı olmadan İncil'i doğrudan okuma ve inceleme fırsatı bulan insanlar, kiliseye eleştirel gözle bakmaya başladı.

Buna göre, matbaanın geliştirilmesinin aşağıdakilerden hangisi üzerinde etkili olduğu söylenemez?

- A) Kültürel bilgi birikiminin artması
- B) Kiliseye duyulan güvenin sorgulanması
- C) Latince'nin resmî dil olarak kabul edilmesi
- D) İnsanların dinlerini kaynağından öğrenmesi

16. Aşağıda Türk-İslam bilim insanlarından Ali Kuşçu ile ilgili bilgi verilmiştir.

Ali Kuşçu

Bilim insanı ve hükümdar olan Uluğ Bey'in öğrencisidir. Fatih Sultan Mehmet tarafından İstanbul'a davet edilmiştir. Burada medresede ders vermeye başlamıştır. Gezegenlerin, yıldızların ve diğer gök cisimlerinin konumlarını gösteren kitaplardaki eksiklik ve yanlışlıkları düzeltmiştir. Hazırladığı "Şerh-i Zîc-i Uluğ Bey (Uluğ Bey'in Yıldız Cetveline Şerh)" adlı kitabı, uzun süre Osmanlı'da bilim dünyasına kılavuzluk etmiştir.

Bu bilgide, Ali Kuşçu ile ilgili aşağıdakilerin hangisine değinilmemiştir?

- A) Eğitim faaliyetlerinde bulunduğu
- B) Yaptığı icatlarla tanındığına
- C) Astronomi alanında çalışmalar yaptığına
- D) Hükümdarlar tarafından desteklediğine

**DİN KÜLTÜRÜ VE AHLAK BİLGİSİ DERSİNİ
OKUYANLAR AŞAĞIDAKİ SORULARI
CEVAPLAYACAKTIR.**

17. Öğretmen tahtaya bir peygamber hakkında şu bilgileri yazmıştır:

- Kâbe'yi inşa edenlerden biri olmuştur.
- Zemzem suyunun ayağının dibinden kaynadığı rivayet edilmektedir.
- Hz. Muhammed (sav), bu peygamberin soyundan gelmektedir.
- ----.

Buna göre, boş bırakılan yere aşağıdakilerden hangisi getirilmelidir?

- A) Kendisine ilk iman eden kişilere havari denir
B) Annesi Hz. Hacer, babası Hz. İbrahim'dir
C) Allah'ın izniyle deve mucizesini göstermiştir
D) Geçimini demircilik yaparak sağlamıştır

18. Dünya boks şampiyonu Muhammed Ali, Müslüman olduktan sonra bir röportajında hac tecrübesini şöyle anlatmıştır: "Kâbe'nin etrafında, dünyanın en güçlü insanlarından biri olarak değil, herkesle aynı beyaz örtüye bürünmüş sıradan bir kul olarak yürürken hayatım boyunca kazandığım ünvanların hiçbir anlam taşımadığını bütün benliğimle hissettim."

Bu metinde hac ibadetinin önemiyle ilgili aşağıdakilerden hangisi vurgulanmaktadır?

- A) Hz. Muhammed'in (sav) tevhit mücadelesini verdiği toprakları ziyaret etmenin insana huzur verdiği
B) Hac görevini tam olarak yerine getiren kimselerin günahlarının bağışlanacağı
C) Makamı, dili ve ırkı ne olursa olsun Allah'ın huzurunda tüm insanların eşit olduğu
D) Dünyanın farklı bölgelerindeki Müslümanların tanışıp kaynaşmasına vesile olduğu

19. Aşağıdaki ayetlerin hangisinde “Hz. Muhammed’i (sav) diğer insanlardan ayıran en önemli özellik”ten bahsedilmektedir?

- A) “De ki: Bana sadece, sizin ilahınızın ancak tek bir ilah olduğu vahyedildi...”
(Enbiya suresi, 108. ayet)
- B) “Bütün peygamberler hiç şüphesiz yemek yerler, çarşılarda dolaşırdı...”
(Furkan suresi, 20. ayet)
- C) “Biz hiçbir beşere ebedilik vermedik. Şimdi sen ölürsen, sanki onlar ebedî mi kalacaklar?”
(Enbiya suresi, 34. ayet)
- D) “Senden önce de peygamberler gönderdik ve onlara da eşler ve çocuklar verdik...”
(Rad suresi, 38. ayet)

20. İnsan, Allah’a kulluk etmek için yaratılmıştır ve yaratılışının bir gereği olarak üstlendiği sorumlulukları yerine getirmekle yükümlüdür. Allah, Kur’an-ı Kerim’de - - - - buyurarak insana dünya hayatında yaptıklarının mutlaka bir karşılığının olduğunu bildirmektedir.

Bu metinde düşüncenin akışına göre boş bırakılan yere aşağıdaki ayetlerden hangisi getirilmelidir?

- A) “Biz insanı yüz yüze geleceği nice zorluklar içinde yarattık.”
(Beled suresi, 4. ayet)
- B) “Kime uzun ömür verirse biz onun gelişimini tersine çeviririz. Hiç düşünmüyorlar mı?”
(Yasin suresi, 68. ayet)
- C) “Kendi yaratılışını unutup bize örnek getirmeye kalkışıyor ve ‘Şu çürümüş kemiklere kim can verecekmiş?’ diyor.”
(Yasin suresi, 78. ayet)
- D) “Sizi boş yere yarattığımızı ve hesap vermek üzere huzurumuza geri getirilmeyeceğinizi mi sandınız?”
(Müminun suresi, 115. ayet)

**DİN KÜLTÜRÜ VE AHLAK BİLGİSİ DERSİNİ
OKUMAYANLAR AŞAĞIDAKİ SORULARI
CEVAPLAYACAKTIR.**

17. Engin, Tokat'ta yaşıyor ve turizm sektöründe çalışıyor. Her yıl mayıs ayı geldiğinde Antalya'ya gidiyor. Burada bir otelde resepsiyonist olarak çalışıyor. Turistlerin yoğunluğuna göre eylül bazen de ekim ayına kadar çalışıp memleketine dönüyor.

Bu parçada aşağıdaki göç çeşitlerinden hangisine uygun bir örnek verilmiştir?

- A) Beyin göçü
- B) Mevsimlik göç
- C) Dış göç
- D) Kalıcı göç

18. Osmanlı Devleti'nde II. Abdülhamid Dönemi'nde demir yolu yapımına oldukça önem verildi. Bu dönemde İstanbul ile Avrupa arasında düzenli tren seferleri başladı. Bu sayede pek çok Avrupalı İstanbul'u gezip gördü. Bunun yanında Anadolu'da yetiştirilen tarım ürünlerinin ihtiyaç duyulan yerlere taşınarak buralarda satılması kolaylaştı.

Bu bilgilerde, Osmanlı Devleti'nde inşa edilen demir yollarının aşağıdakilerden hangisine olan etkisinden bahsedilmemiştir?

- A) Ticaret
- B) Ulaşım
- C) Sanayi
- D) Turizm

19. Murat Bey, elektronik cihazlar üreten bir fabrika işletmektedir. Bu fabrikada pek çok işçi çalışmaktadır. Murat Bey, bazı işlerin yapılması için fabrikasına robot satın almıştır. Robotlar cihaz üretimini işçilerden daha hızlı yapmış ve daha kısa sürede bitirmiştir. Bunun üzerine fabrikada işçilerin yaptığı işlerin büyük bölümünü robotlar yapmaya başlamıştır.

Buna göre, robotların fabrikalarda kullanılmasının aşağıdakilerden hangisine olan ihtiyacı azaltması beklenir?

- A) İnsan gücüne
- B) Ulaşım araçlarına
- C) Enerji kaynaklarına
- D) Ham madde gereksinimine

20. Orta Çağ'da İslam medeniyetinde bilimsel gelişmelerin öncülüğünü Abbasiler yapmıştır. Abbasiler tarafından kurulan Beytül-Hikme; bilim insanları, sanatçılar, tercümanlar, yazarlar ve şairlerle dolup taşmıştır. Çeşitli devletlerin kütüphanelerinden getirilen eserler Arapçaya tercüme edilmiştir. Abbasi halifeleri bilim insanların tartışmalarına bizzat katılmış, her düşüncenin serbestçe tartışılmasını sağlamışlardır. Farklı inanç ve milletten bilim insanları uyum içinde çalışmışlar ve kimse din değiştirmeye zorlanmamıştır.

Buna göre, Abbasilerde bilimsel gelişmelerin yaşanmasında aşağıdakilerden hangisinin etkili olduğu söylenemez?

- A) Farklı dillerden eserlerin Arapçaya çevrilmesi
- B) Yöneticilerin bilim insanlarını desteklemesi
- C) Özgür düşünce ortamının sağlanması
- D) Halkın yaşam koşullarının kolaylaşması

SINAV SÜRESİNCE UYULACAK KURALLAR

- 1. Adaylar, sınav kurallarına ve salon görevlilerinin tüm uyarılarına uymak zorundadırlar. Kurallara ve uyarılara uymayan adayların sınavları geçersiz sayılacaktır.**
2. Sınav başladıktan sonra adayların salon görevlileri ve birbirleri ile konuşmaları; kalem, silgi vb. şeyleri istemeleri yasaktır.
3. Adaylar sınav süresince, sınav giriş belgesi ile birlikte üzerinde T.C. kimlik numarası yer alan, sınav giriş belgesinde belirtilen geçerli kimlik belgelerinden birini masalarının üzerinde bulundurmamak zorundadırlar.
- 4. Sınav evraklarını teslim etmeyen, soru kitapçıklarının sayfalarından bir kısmını eksik teslim edenlerin sınavları geçersiz sayılacaktır.**

SALON GÖREVLİLERİNCE SINAV BAŞLAMADAN ÖNCE ADAYLARA YAPILACAK SON UYARI

- Soracağınız bir şey var mı? Varsa, şimdi sorunuz.
- Sınav başladıktan sonra sorularınıza cevap verilmeyecektir.
- Başlama zilini bekleyiniz.
- Hepinize başarılar dileriz.

(Salon başkanı başlama ve bitiş saatini tahtaya yazacaktır.)

Bu kitapçığın her hakkı saklıdır. Hangi amaçla olursa olsun, kitapçığın tamamının veya bir kısmının Millî Eğitim Bakanlığı Ölçme, Değerlendirme ve Sınav Hizmetleri Genel Müdürlüğünün yazılı izni olmadan kopya edilmesi, fotoğraflarının çekilmesi, bilgisayar ortamına alınması, herhangi bir yolla çoğaltılması, yayımlanması veya başka bir amaçla kullanılması yasaktır. Bu yasağa uymayanlar, doğabilecek cezai sorumluluğu ve kitapçığın hazırlanmasındaki mali külfeti peşinen kabullenmiş sayılır.

26 NİSAN 2026 TARİHİNDE YAPILAN
İLKÖĞRETİM VE ORTAÖĞRETİM KURUMLARI BURLULUK SINAVI
7. SINIF "B" KİTAPÇIĞI CEVAP ANAHTARI

TÜRKÇE

1. C
2. B
3. B
4. D
5. B
6. C
7. D
8. A
9. B
10. A
11. D
12. A
13. C
14. B
15. C
16. C
17. B
18. A
19. D
20. A

MATEMATİK

1. B
2. C
3. C
4. A
5. D
6. B
7. C
8. D
9. C
10. D
11. A
12. A
13. B
14. D
15. B
16. D
17. A
18. C
19. C
20. B

FEN BİLİMLERİ

1. C
2. B
3. C
4. D
5. A
6. D
7. C
8. D
9. A
10. B
11. B
12. D
13. D
14. A
15. B
16. C
17. A
18. C
19. B
20. C

SOSYAL BİLGİLER

1. C
2. D
3. A
4. B
5. C
6. A
7. D
8. B
9. D
10. A
11. B
12. A
13. C
14. D
15. C
16. B
17. B
18. C
19. A
20. D

